



MÁSCARA SIM LUVA NÃÃO!

Uma campanha
Máscaras Pela Vida Brasil



POR QUE USAR A MÁSCARA ?

Porque as gotículas de saliva, ao falar, tossir ou espirrar, são as maiores responsáveis pela transmissão do vírus. Com máscara, eu protejo você e você me protege! Saiu de casa? Use máscara!



POR QUE NÃO USAR LUVA ?

Porque as luvas causam a falsa sensação de proteção, e com isso as pessoas tocam em tudo, espalhando o vírus que fica na superfícies dos objetos.



COMO EU FAÇO UMA MÁSCARA ?

A máscara precisa ter 3 camadas de tecido. Pode ser com tiras costuradas do próprio tecido ou fazendo furos e utilizando elásticos para roupas. Tecidos recomendados: Algodão, tricoline, TNT (descartável).

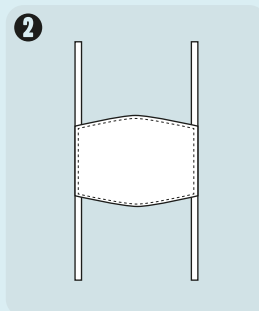
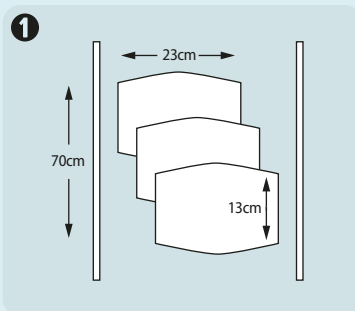

OU

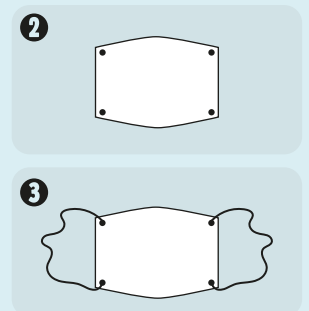
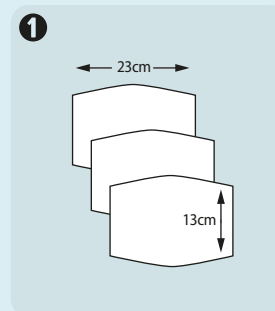

COMO LIMPAR A MÁSCARA ?

Se possível, troque de máscara quando sentir que ela umedeceu. Ao chegar em casa, tire a máscara pelas alças, deixe de molho por 30 minutos (500ml de água + 10ml de água sanitária) e só reutilize quando ela estiver bem seca.