



MUNICÍPIO DE CORONEL VIVIDA – ESTADO DO PARANÁ



## EDITAL

### LICITAÇÃO ESPECIAL Nº 01/2024

**OBJETO:** Contratação de um conjunto integrado de solução tecnológica inovadora voltada para a captação de imagens, dados e informação por videomonitoramento, através de inteligência artificial, de acordo com as especificações constantes no edital.

**DATA DE ABERTURA:** 10/06/2024 às 09h.

**LOCAL:** Sala de reuniões da Prefeitura – Praça Ângelo Mezzomo, s/nº - Coronel Vivida – PR.

**VALOR MÁXIMO TOTAL:** R\$ 300.000,00 (trezentos mil reais).

**PRAZO DE VIGÊNCIA:** 12 (doze) meses.

**INFORMAÇÕES E RETIRADA DO EDITAL:** O inteiro teor do Edital e seus anexos poderão ser retirados gratuitamente (em mídia digital) junto a Divisão de Licitações e Contratos, na Prefeitura Municipal de Coronel Vivida, no horário de expediente, das 08h às 12h e das 13h às 17h, na Praça Ângelo Mezzomo, s/n – Centro, na cidade de Coronel Vivida, Estado do Paraná, ou através do site: [www.coronelvivida.pr.gov.br](http://www.coronelvivida.pr.gov.br). Demais informações, telefone: (46) 3232-8300, e-mail: [planejamento@coronelvivida.pr.gov.br](mailto:planejamento@coronelvivida.pr.gov.br).

Coronel Vivida, 06 de maio de 2024.

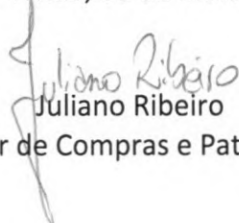
  
Juliano Ribeiro

Diretor de Compras e Patrimônio.

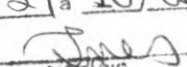
Certifico que foi afixado no Saguão  
desta Prefeitura de Coronel Vivida no  
período de  
06/05/24 a 10/06/24  
  
FUNCIONÁRIO

**SEGUNDA ALTERAÇÃO DE CONTRATO SOCIAL E CONSOLIDAÇÃO  
PROC ESPECIALISTAS EM INFRAESTRUTURA DE TI LTDA  
CNPJ Nº 10.381.377/0001-91 NIRE: 41210753050**



**ALDO MAURICIO ARENDT**, brasileiro, empresário, solteiro, nascido no município de Francisco Beltrão estado do Paraná em 07 de dezembro de 1985, residente e domiciliado sito à Rua Artibano Sutille nº1137, Bairro São Francisco, CEP:85.504-790 no município de Pato Branco estado do Paraná, portador da Cédula de Identidade Registro Geral sob nº 9.495.705-2 emitida pela Secretária de Segurança Pública do Estado do Paraná, e CPF sob nº 047271.259-43 sócio componente da Sociedade Empresária Limitada Unipessoal, que gira sob nome empresarial de **PROC ESPECIALISTAS EM INFRAESTRUTURA DE TI LTDA** tendo sua sede e foro à Rua Osvaldo Aranha Nº 906, Bairro Brasília, CEP: 85.504-025 no município de Pato Branco Estado do Paraná, inscrita no CNPJ sob nº 37.365.867/0001-50 e com Contrato social arquivado na M.M. Junta Comercial em 19 de maio de 2022, sob NIRE nº 41210753050, resolve alterar seu contrato, mediante as seguintes cláusulas e condições e a Lei 10.406/2002:

**CLÁUSULA PRIMEIRA:** Por esta ato fica alterado o **OBJETO SOCIAL** para “**REPARAÇÃO E MANUTENÇÃO DE COMPUTADORES E DE EQUIPAMENTOS PERIFÉRICOS, COMERCIO VAREJISTA ESPECIALIZADO DE EQUIPAMENTOS E SUPRIMENTOS DE INFORMÁTICA, PROMOÇÃO DE VENDAS, SUPORTE TÉCNICO, MANUTENÇÃO E OUTROS SERVIÇOS EM TECNOLOGIA DA INFORMAÇÕES, ALUGUEL DE MÁQUINAS E EQUIPAMENTOS PARA ESCRITÓRIO, REPRESENTANTES COMERCIAL SUPLEMENTOS PARA INFORMÁTICA, TRANSPORTE RODOVIÁRIO DE CARGA, EXCETO PRODUTOS PERIGOSOS E MUDANÇAS, INTERMUNICIPAL, INTERESTADUAL E INTERNACIONAL, ATIVIDADES DE MONITORAMENTO DE SISTEMA DE SEGURANÇA ELETRONICO, INSTALAÇÃO DE SISTEMAS DE SEGURANÇA SEM MONITORAMENTO**”.

**CLÁUSULA SEGUNDA:** Permanecem inalteradas as demais Cláusulas vigentes que não colidirem com as disposições do presente instrumento.

**CLÁUSULA TERCEIRA:** À vista das modificações ora ajustadas, consolida-se o Contrato Social, que passa a ter a seguinte redação:

**CONTRATO SOCIAL CONSOLIDADO  
PROC ESPECIALISTAS EM INFRAESTRUTURA DE TI LTDA  
CNPJ Nº 10.381.377/0001-91**

**ALDO MAURICIO ARENDT**, brasileiro, empresário, solteiro, nascido no município de Francisco Beltrão estado do Paraná em 07 de dezembro de 1985, residente e domiciliado sito à Rua Artibano Sutille nº1137, Bairro São Francisco, CEP:85.504-790 no município de Pato Branco estado do Paraná, portador da Cédula de Identidade Registro Geral sob nº 9.495.705-2 emitida pela Secretária de Segurança Pública do Estado do Paraná, e CPF sob nº 047271.259-43 sócio componente da Sociedade Empresária Limitada Unipessoal, que gira sob nome empresarial de **PROC ESPECIALISTAS EM INFRAESTRUTURA DE TI LTDA** tendo sua sede e foro à Rua Osvaldo Aranha Nº 906, Bairro Brasília, CEP: 85.504-025 no município de Pato Branco Estado do Paraná, inscrita no CNPJ sob nº 37.365.867/0001-50 e com Contrato social arquivado na M.M. Junta Comercial em 19 de maio de 2022, sob NIRE nº 41210753050:

**CLÁUSULA PRIMEIRA:** A Sociedade gira sob o nome empresarial de **PROC ESPECIALISTAS EM INFRAESTRUTURA DE TI LTDA** tendo sua sede e foro à Rua Osvaldo Aranha Nº 906, Bairro Brasília, CEP: 85.504-025 no município de Pato Branco Estado do Paraná, inscrita no CNPJ sob nº10.381.377/0001-91. (art. 997, II, CC/2002)

**SEGUNDA ALTERAÇÃO DE CONTRATO SOCIAL E CONSOLIDAÇÃO  
PROC ESPECIALISTAS EM INFRAESTRUTURA DE TI LTDA  
CNPJ Nº 10.381.377/0001-91 NIRE: 41210753050**



**CLÁUSULA SEGUNDA:** O objeto Social é o ramo de "REPARAÇÃO E MANUTENÇÃO COMPUTADORES E DE EQUIPAMENTOS PERIFÉRICOS, COMERCIO VAREJISTA ESPECIALIZADO DE EQUIPAMENTOS E SUPRIMENTOS DE INFORMÁTICA, PROMOÇÃO DE VENDAS, SUPORTE TÉCNICO, MANUTENÇÃO E OUTROS SERVIÇOS EM TECNOLOGIA DA INFORMAÇÕES, ALUGUEL DE MÁQUINAS E EQUIPAMENTOS PARA ESCRITÓRIO, REPRESENTANTES COMERCIAL SUPLEMENTOS PARA INFORMÁTICA, TRANSPORTE RODOVIÁRIO DE CARGA, EXCETO PRODUTOS PERIGOSOS E MUDANÇAS, INTERMUNICIPAL, INTERESTADUAL E INTERNACIONAL, ATIVIDADES DE MONITORAMENTO DE SISTEMA DE SEGURANÇA ELETRONICO, INSTALAÇÃO DE SISTEMAS DE SEGURANÇA SEM MONITORAMENTO". (art. 997, II, CC/2002)

**CLÁUSULA TERCEIRA:** O Capital Social, no valor de R\$ 110.000,00 (cento e dez mil reais) divididos em 110.000 (cento e dez mil) quotas de R\$ 1,00 (Hum real) cada subscritas e integralizadas, em moeda corrente do País ficando assim distribuídos:

SÓCIOS	QUOTAS	CAPITAL - R\$	%
ALDO MAURICIO ARENDT	110.000	R\$110.000,00	100%
TOTAL	110.000	R\$110.000,00	100%

**CLÁUSULA QUARTA:** A sociedade iniciou suas atividades em **26 de setembro de 2008** e seu prazo de duração e por tempo indeterminado. (art. 53, III, F, Decreto nº 1.800/96)

**CLÁUSULA QUINTA:** A responsabilidade do sócio é restrita ao valor de suas quotas, mas responde solidariamente pela integralização do capital social. (**art. 1.052**, CC/2002)

**CLÁUSULA SEXTA:** A administração da sociedade será exercida pela sócia **ALDO MAURICIO ARENDT** que representará legalmente a sociedade e poderá praticar todo e qualquer ato de gestão pertinente ao objeto social. (ART. 997, VI; 1.013, 1.015; 1.064, CC)

**CLÁUSULA SÉTIMA:** Ao término de cada exercício, em 31 de Dezembro, o administrador prestará contas justificadas de sua administração, procedendo à elaboração do inventário, do balanço patrimonial e do balanço de resultado econômico, cabendo ao(s) sócio(s), os lucros ou perdas apuradas. (art. 1.065, CC)

**CLÁUSULA OITAVA:** Nos quatro meses seguintes ao término do exercício social, o sócio deliberara sobre as contas, podendo os lucros ser distribuídos ou a critério destes ficarem em reserva na sociedade e os prejuízos que por ventura se verificarem serão mantidos em conta especial, para serem amortizados nos exercícios futuros, e não sendo, serão suportados pelo sócio proporcionalmente as suas quotas Capital, e designara administrador quando for o caso.

**CLÁUSULA NONA;** A sociedade poderá levantar balanços intermediários ou intercalares e distribuir os lucros evidenciados nos mesmos.

**CLÁUSULA DÉCIMA:** A Sociedade poderá a qualquer tempo, abrir ou fechar filial ou outra dependência, mediante alteração contratual assinada por todos os sócios.

**CLÁUSULA DÉCIMA PRIMEIRA:** O sócio poderá fixar uma retirada mensal, a título de "pro labore", cujo valor não ultrapasse o limite fixado pela legislação do Imposto de Renda, e demais disposições regulamentares pertinentes.

SEGUNDA ALTERAÇÃO DE CONTRATO SOCIAL E CONSOLIDAÇÃO  
PROC ESPECIALISTAS EM INFRAESTRUTURA DE TI LTDA  
CNPJ Nº 10.381.377/0001-91 NIRE: 41210753050



**CLÁUSULA DÉCIMA SEGUNDA:** Falecendo ou sendo interditado o sócio a sociedade continuará com os herdeiros e sucessores e o incapaz. Não sendo possível ou inexistindo interesse destes ou dos sócios remanescentes, o valor de seus haveres será apurado e liquidado com base na situação patrimonial da sociedade, à data da resolução verificada em balanço especialmente levantado.

**Parágrafo Único:** O mesmo procedimento será adotado em outros casos em que a sociedade se resolva em relação a seus sócios. (art. 1.028 e art. 1.031, CC/2002)

**CLÁUSULA DÉCIMA TERCEIRA:** O sócio declara, sob as penas da lei que não incorrem nas proibições previstas em lei para o exercício da atividade mercantil.

**CLÁUSULA DÉCIMA QUARTA:** O administrador declara, sob as penas da lei, de que não está impedido de exercer a administração da sociedade, por lei especial, ou em virtude de condenação criminal, ou por se encontrar sob os efeitos dela, a pena falimentar, de prevaricação, peita ou suborno, concussão, peculato, ou defesa da concorrência, contra as relações de consumo, fé pública, ou a de propriedade, (art. 1.011, § 1º CC e art. 37, II da Lei nº 8.934 de 1994)

**CLÁUSULA DÉCIMA QUINTA:** Declara para os efeitos de enquadramento como **MICROEMPRESA** que o valor da receita bruta anual da empresa não excederá o limite fixado no inciso I do art. 3º da Lei Complementar nº 123 de 14 de dezembro de 2006, e que não se enquadra em qualquer das hipóteses de exclusão relacionadas no § 4º do art. 3º da mencionada lei.

**CLÁUSULA DÉCIMA SEXTA:** Fica eleito o foro da comarca de Pato Branco Estado do Paraná, para o exercício e o cumprimento dos direitos e obrigações resultantes deste contrato.

E, por assim estar justo e contratado, lavra, data e assina o presente instrumento, obrigando-se fielmente por si a seus herdeiros a cumpri-lo em todos os seus termos.

Pato Branco-Pr, 22 de abril de 2024.

**ALDO MAURICIO ARENDT**  
CPF: 047271.259-43





## ASSINATURA ELETRÔNICA

Certificamos que o ato da empresa PROC ESPECIALISTAS EM INFRAESTRUTURA DE TI LTDA consta assinado digitalmente por:

### IDENTIFICAÇÃO DO(S) ASSINANTE(S)

CPF/CNPJ	Nome
04727125943	ALDO MAURICIO ARENDT



CERTIFICO O REGISTRO EM 26/04/2024 08:47 SOB N° 20242852670  
PROTOCOLO: 242852670 DE 25/04/2024.  
CÓDIGO DE VERIFICAÇÃO: 12405913241. CNPJ DA SEDE: 10381377000191.  
NIRE: 41210753050. COM EFEITOS DO REGISTRO EM: 22/04/2024.  
PROC ESPECIALISTAS EM INFRAESTRUTURA DE TI LTDA

LEANDRO MARCOS RAYSEL BISCAIA  
SECRETÁRIO-GERAL  
[www.empresafacil.pr.gov.br](http://www.empresafacil.pr.gov.br)



 REPÚBLICA FEDERATIVA DO BRASIL MINISTÉRIO DA INFRAESTRUTURA DEPARTAMENTO NACIONAL DE TRÂNSITO CARTEIRA NACIONAL DE HABILITAÇÃO		 <b>P</b> <b>R</b>
NOME ALDO MAURICIO ARENDT		
	DOC. IDENTIDADE/ÓRG EMISSOR/UF 94957052 SESP PR	
	CPF 047.271.299-43	DATA NASCIMENTO 07/12/1985
	FILIAÇÃO ALAIR ARENDT  IVONETE CORREA ARENDT	
	PERMISSÃO 	ACC 
N° REGISTRO 03408773480	VALIDADE 01/07/2024	1ª HABILITAÇÃO 29/09/2004
OBSERVAÇÕES EAR		
 ASSINATURA DO PORTADOR		
LOCAL PATO BRANCO, PR	DATA EMISSÃO 09/07/2019	
ASSINADO DIGITALMENTE DEPARTAMENTO ESTADUAL DE TRÂNSITO		05005967870 PR916707351
<b>PARANÁ</b>		
<b>DENATRAN</b>		<b>CONTRAN</b>

QR-CODE



Documento assinado com certificado digital em conformidade com a Medida Provisória nº 2200-2/2001. Sua validade poderá ser confirmada por meio do programa Assinador Serpro.

As orientações para instalar o Assinador Serpro e realizar a validação do documento digital estão disponíveis em: <https://www.serpro.gov.br/assinador-digital>.

SERPRO/SENATRAN

*Handwritten signatures and initials:*  
 J.  
 Ak  
 Gm

# PROPOSTA COMERCIAL



th  
P  
ad



**À Comissão de Licitação Especial**  
**Município de Coronel Vivida - PR**  
**[Endereço da Prefeitura]**  
**Coronel Vivida - PR**

**10 de junho de 24.**

Prezados membros da Comissão,

Referência: Proposta Comercial para Locação de Equipamentos para Monitoramento de Áreas Públicas

Em atendimento ao Edital de Licitação para a contratação do serviço de locação de equipamentos para monitoramento de áreas públicas do município de Coronel Vivida - PR, modalidade especial de contratação através de Contrato Público de Solução Inovadora (CPSI), apresentamos nossa proposta comercial para a prestação dos serviços conforme descrito a seguir.

### **Proposta Comercial**

#### **Quantitativo de Equipamentos**

- **09 Câmeras LPR (Leitura de Placas)**
  - Capacidade de leitura de placas de veículos a até 180 km/h.
- **50 Câmeras Fixas**
  - Resolução mínima de 2 megapixels.
- **04 Câmeras de Reconhecimento Facial**
  - Capacidade de tipificação de suspeitos.
- **02 Telas de 50 Polegadas**
- **Armazenamento das Imagens por 30 Dias**

#### **Manutenção e Realocação**

- Absorção dos 26 equipamentos existentes (modelo speed dome) no que tange a manutenção e/ou realocação, garantindo a continuidade do serviço e a integração com o novo sistema a ser implantado.





## **Considerações Técnicas**

Os pontos sugeridos na presente proposta foram oferecidos pela administração municipal, com o objetivo de atender às necessidades de segurança e monitoramento do município. No entanto, ressaltamos que tais pontos poderão ser alterados por questões de viabilidade técnica e estudo durante o início da fase de implantação do CPSI, visando sempre a melhor eficiência e eficácia do sistema de monitoramento.

Nos comprometemos a realizar uma análise técnica detalhada durante a fase inicial do projeto, para assegurar que todos os equipamentos sejam instalados nos locais mais estratégicos e que atendam às exigências de monitoramento e segurança estipuladas pelo município.

Pontos sugeridos pelo Município:

### **Câmeras LPR**

- 1- Ferro velho
- 2- trevo do Piosko
- 3- trevo da vanmaq
- 4- trevo são Cristóvão
- 5- saída Pato Branco
- 6- parque industrial
- 7- saída Chopinzinho
- 8- lago municipal
- 9 - trevo vista Alegre

### **Câmeras fixas e facial:**

- 1- lago municipal
- 2- banco do Brasil
- 3- rodoviária
- 4- rodoviária
- 5- parque industrial

*Handwritten signatures and initials:*  
J. A. K.  
S. D.



Fica sob responsabilidade da administração os seguintes itens:

- **Poste;**
- **Energia;**
- **Cabeamentos;**
- **Internet.**

### **Valor da Proposta**

O valor total da presente proposta é de **R\$ 300.000,00 (trezentos mil reais)** pelo período de 12 meses.

Estamos à disposição para quaisquer esclarecimentos adicionais que se façam necessários e aguardamos ansiosamente pela oportunidade de colaborar com o município de Coronel Vivida - PR na implementação desta solução inovadora de segurança.

Atenciosamente,

## Plano de Trabalho

### Implantação de Solução Inovadora



Cronograma de Execução:

#### **Etapa 1: Preparação e Planejamento**

- Identificação das necessidades e objetivos da implantação da solução inovadora.
- Definição da equipe responsável pelo projeto.
- Levantamento dos recursos necessários (financeiros, humanos, materiais, tecnológicos).
- Estabelecimento do cronograma geral de execução.

#### **Etapa 2: Desenvolvimento e Testes**

- Início do desenvolvimento da solução inovadora pelo fornecedor.
- Acompanhamento e revisão periódica do progresso do desenvolvimento.
- Realização de testes de usabilidade, segurança e desempenho da solução.
- Ajustes e correções conforme necessários.

#### **Etapa 3: Implantação e Treinamento**

- Instalação e configuração da solução inovadora nos sistemas e infraestrutura necessários.
- Treinamento da equipe responsável pela operação da solução.
- Identificação e resolução de eventuais problemas ou dificuldades durante a implantação.
- Acompanhamento inicial da utilização da solução pelos usuários.

#### **Etapa 4: Monitoramento e Avaliação**

- Início do monitoramento e operação contínua da solução.
- Coleta e análise de dados de desempenho e eficácia da solução.
- Identificação de possíveis melhorias ou ajustes necessários.
- Avaliação periódica do impacto da solução nos resultados e objetivos estabelecidos.

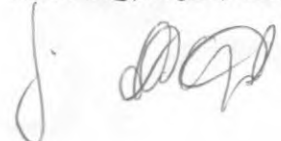



### **Etapa 5: Encerramento e Documentação**

- Encerramento formal do projeto de implantação da solução.
- Elaboração do relatório final, consolidando as informações e resultados obtidos.
- Documentação completa da solução implantada, incluindo manuais e procedimentos.

**[Data de início]:** a partir da assinatura do contrato.

**[Data de término]:** 4 meses após início do projeto.

Este plano de trabalho está sujeito a revisões e atualizações conforme o andamento do projeto e pode sofrer alterações para garantir uma execução eficiente e alinhada aos objetivos estabelecidos.



**PROC GROUP**  
R. Osvaldo Aranha, 906  
Pato Branco - PR  
Tel: +55 46 3224-3532  
comercial@procgroupp.com.br

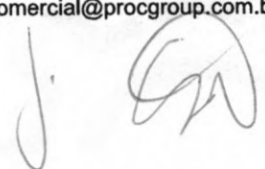



## MATRIZ DE RISCO

RISCO	ALOCÇÃO	MECANISMOS DE MITIGAÇÃO	OBSERVAÇÕES
Precisão dos Planos da proposta e das es ma vas de custos para a execução da solução inovadora	CONTRATADA	LICITANTE: Especificar no Plano de Mitigação de Riscos da proposta	Não serão admitidas alterações no preço fixo proposto em decorrência de erros nos planos e estimativas de custos, sendo de responsabilidade exclusiva da contratada.
Disponibilidade, fornecimento, instalação e operacionalização da solução inovadora	CONTRATADA	LICITANTE: Especificar no Plano de Mitigação de Riscos da proposta	O descumprimento do cronograma poderá ensejar a aplicação de penalidades, exceto se devidamente fundamentada e aceita pela administração.
Liberação dos espaços públicos para instalação dos equipamentos necessários	MUNICÍPIO	Os locais não possuem óbices para a imediata instalação dos equipamentos	Em caso de óbices surgidos após o início dos trabalhos da contratada, poderá ser revisto e o prazo poderá ser dilatado, de forma a não prejudicar a extração de resultados e evidências

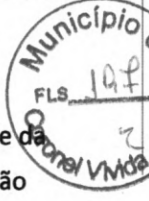
RISCO	ALOCAÇÃO	MECANISMOS DE MITIGAÇÃO	OBSERVAÇÕES
<p>Viabilidade da solução inovadora quanto aos requisitos obrigatórios e atingimento dos níveis de desempenho do objeto da proposta (risco tecnológico e de performance).</p>	<p>CONTRATADA</p>	<p>LICITANTE: Especificar no Plano de Mitigação de Riscos da proposta</p>	<p>Para fins de viabilidade da solução inovadora serão considerados os resultados esperados pela administração, expresso nesse edital.</p> 

RISCO	ALOCAÇÃO	MECANISMOS DE MITIGAÇÃO	OBSERVAÇÕES
<p>Segurança e saúde dos trabalhadores subordinados à CONTRATADA na execução da solução inovadora, e/ou seus subcontratados.</p>	<p>CONTRATADA</p>	<p>LICITANTE: Especificar no Plano de Mitigação de Riscos da proposta.</p>	<p>Todos os colaboradores e vinculados a contratada possuem treinamento e certificação conforme legislação trabalhista.</p>
<p>Alterações unilaterais das cláusulas, termos e condições do contrato público para solução inovadora (CPSI).</p>	<p>MUNICÍPIO</p>	<p>Necessidade de revisão contratual para atender as necessidades da contratação.</p> <p>Possibilidade de encerramento da contratação por decisão da contratada, em caso de inviabilização por força das alterações unilaterais.</p>	<div data-bbox="1264 659 1459 858" style="text-align: right;">  </div> <p>O Município observará as normas vigentes nos termos da legislação aplicável.</p>
<p>Decisões judiciais ou administrativas que diretamente impactem ou onerem, impeçam ou impossibilitem a execução do CPSI.</p>	<p>MUNICÍPIO</p>	<p>Possibilidade de revisão contratual, relativamente ao preço fixo proposto ou ao percentual de compartilhamento das receitas associadas, compensando-se os prejuízos derivados das decisões</p> <p>possibilidade de encerramento da experimentação por decisão da contratada, em caso de inviabilização por forçadas decisões.</p>	<p>O Município observará as normas vigentes nos termos da legislação aplicável.</p> <div data-bbox="1167 1897 1409 2046" style="text-align: right;"> <p><b>PROC GROUP</b>  R. Osvaldo Aranha, 906  Pato Branco - PR  Tel: +55 46 3224-3532  comercial@procgroup.com.br</p> </div>

RISCO	ALOCAÇÃO	MECANISMOS DE MITIGAÇÃO	OBSERVAÇÕES
<p>Alterações na legislação ou regulamentação vigentes à época da formulação da proposta na licitação, e que tragam ônus adicional à contratada no âmbito da contratação.</p>	<p>MUNICÍPIO</p>	<p>Possibilidade de revisão contratual, relativamente ao preço fixo proposto ou ao percentual de compartilhamento das receitas, compensando-se os prejuízos derivados das alterações.</p>	 <p>O Município observará as normas vigentes nos termos da legislação aplicável.</p>
<p>Fato do príncipe e fatoda administração que tragam ônus adicional(is) à contratada, ou que impeçam a execução ou a continuidade da solução tecnológica.</p>	<p>MUNICÍPIO</p>	<p>Possibilidade de revisão contratual, relativamente ao preço fixo proposto ou ao percentual de compartilhamento das receitas, compensando se os prejuízos derivados dos eventos ocorridos possibilidade de encerramento da contratação por decisão da contratada, em caso de inviabilização por força dos eventos ocorridos.</p>	<p>O Município observará as normas vigentes nos termos da legislação aplicável.</p>





RISCO	ALOCAÇÃO	MECANISMOS DE MITIGAÇÃO	OBSERVAÇÕES
<p>Inadimplemento ou atrasos no pagamento do preço fixo proposto.</p>	<p>MUNICÍPIO</p>	<p>Adequada previsão da dotação orçamentária que fará frente às despesas da Execução contratual</p> <p>Aplicação de juros de mora, conforme disciplinado no edital.</p> <p>Possibilidade de suspensão dos serviços nas hipóteses contratuais.</p>	 <p>O Município observará as normas vigentes nos termos da legislação aplicável.</p>
<p>Indisponibilidades, instabilidades, falhas, faltas ou quaisquer fatores que impeçam o funcionamento dos equipamentos nos parâmetros exigidos, por ausência de adequado fornecimento de energia elétrica, e que sejam imputáveis à Concessionária de Distribuição de Energia Elétrica local.</p>	<p>MUNICÍPIO</p>	<p>Não aplicação de sanções à contratada em caso de indisponibilidade de energia elétrica que afeta a operacionalização da solução.</p>	<p>O Município observará as normas vigentes nos termos da legislação aplicável.</p>



RISCO	ALOCAÇÃO	MECANISMOS DE MITIGAÇÃO	OBSERVAÇÕES
<p>Atos de vandalismo e/ou furtos de equipamentos, componentes ou quaisquer materiais empregados na solução tecnológica.</p>	<p>MUNICÍPIO</p>	<p>Fiscalização a cargo de autoridades policiais do município.                      Não aplicação de sanções à CONTRATADA em caso de indisponibilidade da solução tecnológica por conta de atos de vandalismo e ou furtos de equipamentos, componentes da solução.</p>	 <p>O município poderá demandar a reposição de equipamentos e materiais, compensando a contratada mediante alteração no preço fixo proposto.</p>
<p>Caso fortuito, força maior ou álea econômica extraordinária que afetem ou impeçam a execução da solução inovadora.</p>	<p>MUNICÍPIO</p>	<p>As partes (contratada e município) poderão repactuar as condições contratuais para melhor atender as necessidade da solução tecnológica</p>	<p>O Município observará as normas vigentes nos termos da legislação aplicável.</p>

# DHI-ITC431-RW1F-IRL8

Câmera de vigilância com IA de 4 MP



A DHI-ITC431-RW1F-IRL8 é uma série avançada que apresenta reconhecimento de placa de veículos e tem uma resolução de gravação de 4 MP a 25 quadros por segundo com um sensor CMOS Starlight de 1/1,8".

## Visão geral do sistema

Altamente intuitiva, a câmera de vigilância por IA de 4 MP emprega sua lente varifocal motorizada de 10 mm a 50 mm para realizar monitoramento por vídeo de longo alcance. Apresentada em um invólucro robusto com classificação IP67, a câmera oferece iluminação IV, o que a torna adequada para a maioria dos ambientes hostis e para locais com pouca iluminação. Para reduzir a poluição luminosa utiliza o modo IV à noite.

## Funções

### Monitoramento de tráfego inteligente

Captura infrações de trânsito, registra veículos que passam, coleta dados sobre o fluxo de tráfego e realiza detecção de eventos.

### Proteção de alto nível

Construída para ser confiável e durável, esta câmera tem classificação IP67.

### Vários tipos de fontes de alimentação

Admite fontes de alimentação PoE e 12–36 VCC, atendendo às várias necessidades de alimentação dos clientes atuais.

## Cenário

Esta câmera é ideal para detectar infrações de trânsito (cruzamento de linha, excesso de velocidade), registro de veículos que passam, coleta de dados de tráfego e detecção de eventos (congestionamento, estacionamento em via).

- Sensor CMOS Starlight de 1/1,8" 4 MP
- Codec duplo H.265 e H.264.
- Resolução máxima: 2688 × 1520 em 25 fps
- Lente varifocal motorizada embutida de 10 mm a 50 mm.
- A distância máxima de iluminação é de 30 m.
- Classificação IP67 e IK10.
- Faixas monitoradas em modo LPR: até 2 faixas
- Faixas monitoradas em modo laço virtual: até 4 faixas
- Velocidade de captura: 5 ~ 120 KM/h
- Em condições específicas de instalação e iluminação: Taxa de captura: >99%
- Assertividade do LPR: > 98%

## Especificações técnicas

### Câmera

Sensor de imagem	CMOS de 1/1,8"
Resolução da imagem	2688 (H) × 1520 (V) (O fundo preto OSD não é calculado em pixels)
Modo Obturador	Obturador Único
Velocidade do obturador eletrônico	Automático/Manual, 1/50 s - 1/100000 s
Redução de ruído	3D NR
Proporção S/N (sinal/ruído)	> 56 dB
WDR	140 dB
Iluminação mínima	0.0001lux
Dia/noite	Permite comutação automática ICR: O filtro de corte IV (IRCF) com o filtro polarizador é utilizado durante o dia e muda para o filtro de corte IV comum à noite

### Iluminador

Número do iluminador	4 iluminadores (iluminadores LED de 830 nm, brilho ajustável)
Iluminação por IR	Sim
Distância de iluminação	23 m – 30 m (brilho ajustável)
Cobertura de faixa	1–2 faixas

### Lente

Lente	Motorizada varifocal
Distância focal	10 mm–50 mm
Abertura máxima	Máx. F1.33



## DHI-ITC431-RW1F-IRL8

Campo de visão	Horizontal: 9,4°–40,8° Vertical: 5,4°–22,9° Diagonal: 10,7°–46,9°	Balanco de branco	Automático; Manual; Exterior; Natural; Lâmpada de rua; Balanço de branco parcial
Modo de exposição	Automática; Manual (Selecione entre os valores do obturador ou personalize o alcance do obturador)	Aprimoramento de bordas	Sim
Função		HLC	Sim
Modo Disparo	Deteção por vídeo; radar	BLC	Sim
Sobreposição de OSD	Hora, endereço, número de série do dispositivo, número da faixa, número da placa, cor da placa, logotipo do veículo, tipo de veículo, cor do veículo, tamanho do veículo, velocidade do veículo, país/região, evento (nome da violação) e atributos de motocicleta (tipo, número de pessoas e capacete)	Correção de pixels ruins	Sim
Eventos de alarme	Armazenamento cheio, erro de armazenamento, alarme externo, sem espaço de armazenamento, lista de bloqueio de placas, acesso ilegal e falha de segurança	Faixa de ganho	0–100
Renovação automática de rede (ANR)	Plataforma e FTP (é necessário cartão TF)	Imagem	
Registro automático	Sim	Imagem composta	Permite a combinação de até 3 imagens de origem e 1 imagem de aproximação em uma imagem composta
Inteligência		Resolução da imagem	2688 (H) × 1520 (V) (O fundo preto OSD não é calculado em pixels)
Deteção de alvo	Veículo motorizado; motocicleta	Formatação de codificação de imagem	JPEG
LPR (reconhecimento automático de placas de veículos)	Adota algoritmos desenvolvidos pela Dahua para reconhecer números e letras de placas	Prevenção contra adulteração de imagens	Verifica marcas d'água em vídeos e imagens
Reconhecimento de tipo de veículo	Frente do veículo: Ônibus grande, caminhão pesado, caminhão médio, sedã, van, caminhão leve, ônibus médio, SUV (veículos utilitários esportivos), MPV (veículos polivalentes) e picape Tipo do veículo: SUV, ônibus grande, sedã, caminhão leve, picape, caminhão médio, van e caminhão pesado	Rede	
Reconhecimento de cor de veículo	Branco, rosa, preto, vermelho, amarelo, cinza, azul, verde, laranja escuro, roxo, marrom e cinza prateado (reconhecimento de cores não é possível durante a noite)	Entrada de rede	1 × porta Ethernet RJ-45, transmissão por rede de 10/100/1000 M
Reconhecimento de marca/logotipo do veículo	Acura; Alfaromeo; Ashokleyland; Astonmartin; Audi; Baic; Bentley; Benz; BMW; Buick; BYD; Cadillac; Chery; Chevrolet; Chrysler; Citroen; Dacia; Daihatsu; Datsun; Dodge; DS; Ferrari; Fiat; Force; Ford; Foton; Geely; GMC; Greatwall; Hino; Honda; Hyundai; Infiniti; Isuzu; Iveco; Jac; Jaguar; Jeep; Kia; Kinglong; Land; Lexus; Lifan; Lincoln; Mahindra; MAN; Maserati; Mazda; Mercury; MG; Mini; Mitsubishi; Nissan; Opel; Peugeot; Porsche; Renault; Rollsroyce; Saab; Scania; Seat; Skoda; Smart; Subaru; Suzuki; Tata; Tesla; Toyota; UD; Volkswagen; Volvo	SDK e API	Sim
Captura de violação de veículo motorizado	Excesso de velocidade; dirigir devagar; condução em contramão; mudança ilegal de faixa	Segurança	Nome de usuário e senha autorizados, vinculação de endereço MAC, criptografia de HTTPS e controle de acesso à rede  IE: IE 9–11 Chrome: Chrome 41 e superior Firefox: Firefox 49 e superior Para usuários do Win 10, execute o navegador como administrador
Captura de violação de motocicleta	Sobrecarga; sem capacete	Navegador	Tela de GPS
Deteção de fluxo de tráfego	Estatísticas sobre fluxo de veículos, velocidade média, tipo de veículo, ocupação da faixa, intervalo médio de tempo, tamanho médio da fila e status da via.	Posicionamento	NTP; GPS
Eventos de tráfego	Parada ilegal de veículo motorizado na via; tráfego congestionado	Sincronização de hora	
Vídeo		Porta	
Compressão de vídeo	H.265; H.264M; H.264H; MJPEG	Armazenamento	1, admite armazenamento local no cartão TF de 256 GB no máximo
Resolução de Vídeo	4M (2688 × 1520); 1080p (1920 × 1080); UXGA (1600 × 1200); 720p (1280 × 720); D1 (704 × 576); CIF (352 × 288)	RS-485	2, conecta-se a dispositivos como radares
Taxa de quadros de vídeo	Máximo 25 fps; Transmissão primária (2688 × 1520 @ 25 fps), Transmissão secundária (1600 × 1200 @ 25 fps)	RS-232	2, con se utiliza para depuração serial e RTG é para conectar a radares
Taxa de bits de vídeo	H.264: 32 kbps–32767 kbps H.265: 32 kbps – 32767 kbps MJPEG: 512 kbps–32767 kbps	Entrada de áudio	1 canal
Controle da taxa de bits	CBR; VBR	Saída de áudio	1 canal
		Saída de alarme	3 canais
		Entrada de alarme	2 canais, 2 Relés
		Saída de alarme	
		Visão geral	
		Fonte de alimentação	12–36 VCC, PoE
		Consumo de energia	≤ 13 W
		Temperatura operacional	-40°C a +65°C
		Temperatura de armazenamento	-40°C a +65°C
		Umidade operacional	10% – 90%
		Umidade de armazenamento	10% – 90%
		Proteção	IP67, IK10



Certificações	CE: E234884-A6183-IT-1/4789603556-1 FCC: 4789603556-2 UL: E234884-A6183-X3
Dimensões do produto	466,4 mm x 135,8 mm x 134,1 mm (C x L x A)
Peso líquido	3,9 kg
Peso bruto	4,8 kg
Instalação	Instala com suportes de montagem universais ou como montagem lateral com suportes de montagem



### Informações para realizar os pedidos

Tipo	Modelo	Descrição
Câmera de 4 MP	DHI-ITC431-RW1F-IRL8	Câmera de vigilância com IA de 4 MP
Acessórios (opcional)	8018	Suporte de montagem universal tridimensional (deve ser adquirido separadamente)
	PFA150	Suporte de montagem (deve ser adquirido separadamente)

### Acessórios

Opcional:



**8018**  
Suporte de montagem universal tridimensional (deve ser adquirido separadamente)



**PFA150**  
Suporte de montagem (deve ser adquirido separadamente)

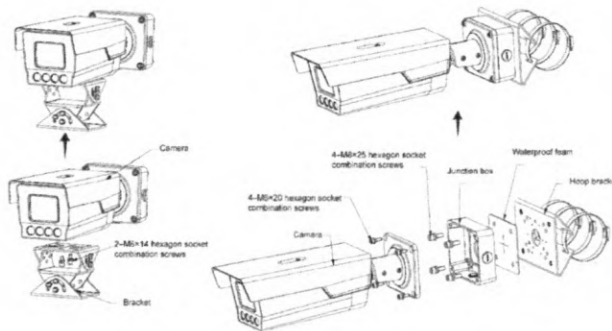

### Dimensões (mm)

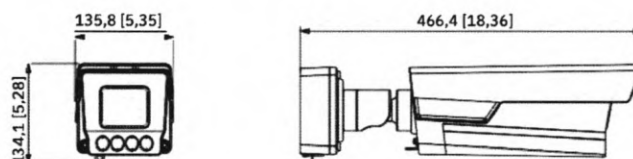

*Handwritten signature and initials*

NKB1000

# NKB1000

Network Keyboard



### Features:

- Keyboard to Control
  - Dahua High Speed Dome
  - Dahua Standalone DVR
  - Network Video Server
- Connection
  - RS485, RS422 (reserved), USB, RS232 & Network Functions
  - Three Dimensional Joystick Control of PTZ Functions
  - Preset Position, Auto Scan, Auto Pan, Auto Tour & Pattern Auxiliary Functions
  - On-Screen Menu & User Operation Procedure Tips
  - Connect to SmartPSS or DSS platform via USB



### Technical

#### Specification Model

Model	NKB1000
General	
Keyboard Key panel	Electromechanical
Joystick	3-axis, vector-solving, with twisting, return-to-center head
Keyboard	RJ-45, RS232, RS485, RS422 (reserved), USB
Connector	Direct Mode, Network Mode
Keyboard Communication	
Direct Mode	Interface: 1 RS232/2 RS485 DVR Protocol: DH-2 Dome Protocol: DH-SD1/PELCO-D/PELCO-P, etc
Network Mode	Interface: RJ45 DVR/Network Dome: IP Address/Port/Protocol
Display	LCD, 75.2mm×33.85mm
Maximum Number of Users	64 (including "admin")
Max RS485 Addresses (Each User)	256
Max Number of PTZ (IPC) That Can be Added over Network (Each User)	2048

Power Supply	Power adapter, input 100V~240V 50Hz/60Hz, output DC12V/2A
Power Consumption	5W
Working Temperature	-10°C~+55°C
Working Humidity	10% ~ 90%
Atmosphere Pressure	86kpa~106kpa
Dimension	330mm×139mm×53mm (W×D×H)(height: 103mm including joystick)
Weight	1.3kg (Including package)

### Dimensions(mm)

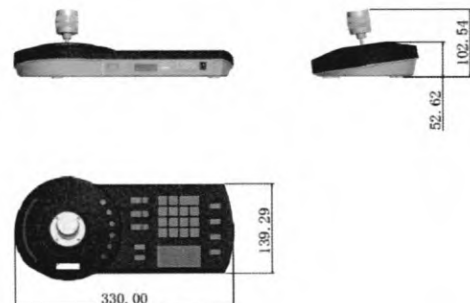

### Environmental





# DSS Professional

Highly Available Security System for Enterprises

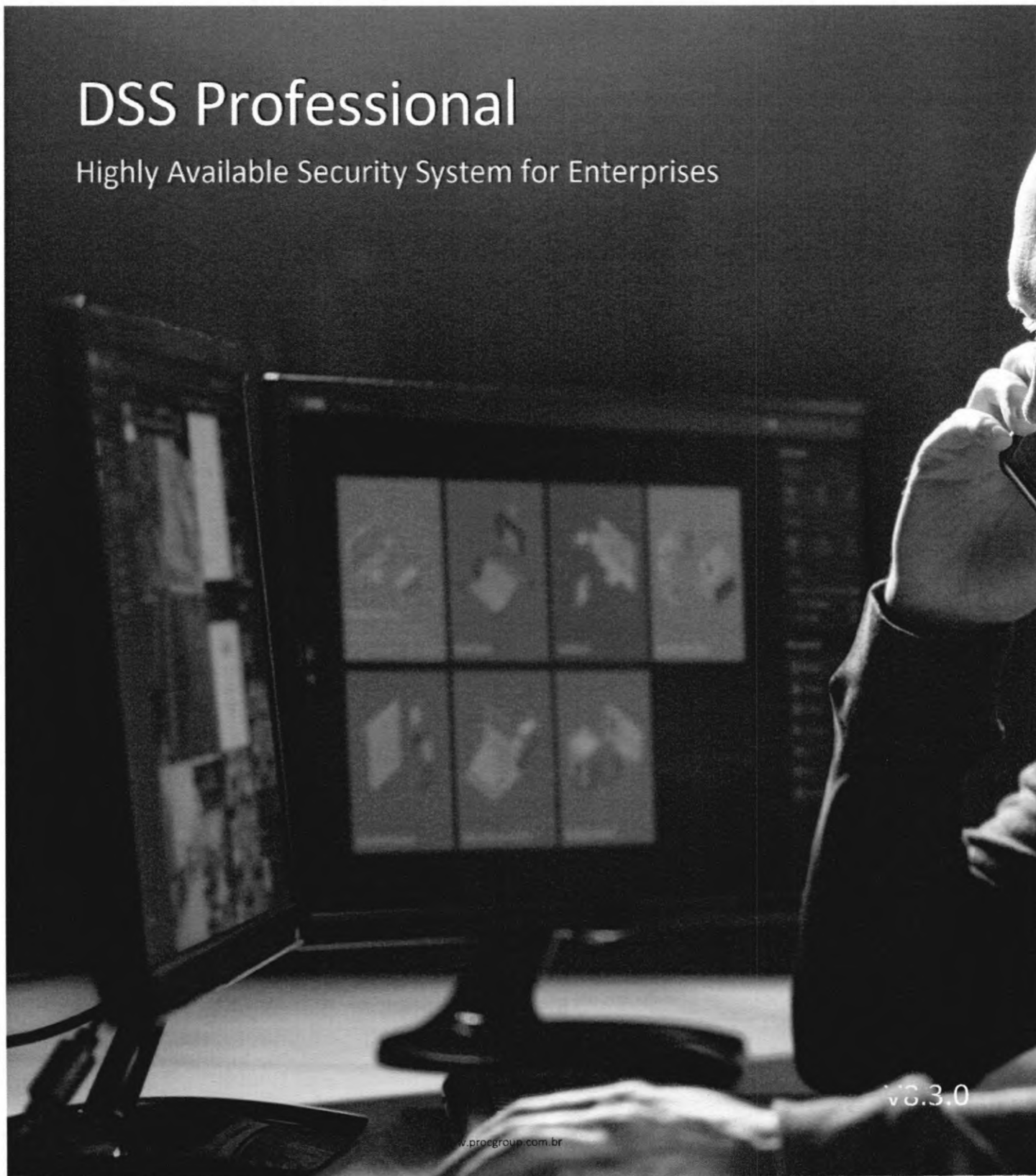

v3.3.0

[www.procgroun.com.br](http://www.procgroun.com.br)

*Handwritten signature or initials*

## ■ Introduction

Dahua Security System (DSS) Professional is designed for centralized security management. It enhances hardware performance and provides centralized video monitoring, access control, video intercom, alarm controller, POS, radar and AI features, such as face recognition, automatic number plate recognition, and video metadata.

Whether you are a small business with a few cameras, or a global business spread across the globe with over 20,000 cameras, DSS Professional is the right solution for you. Even if your needs change in the future, you can easily scale, upgrade or add functionalities to DSS Professional so that your needs are met. Build your security management system on a solid foundation with DSS Professional.

## ■ Features



### ***Scalable Design, Easy to Grow***

With distributed deployment, you can easily expand the supported channels to 20,000 and central storage capacity to 4 PB. The multi-site function allows you to incorporate multiple DSS platforms into one, and conveniently show their information on one PC client. You can access live and recorded videos, real-time and historical events, and more.

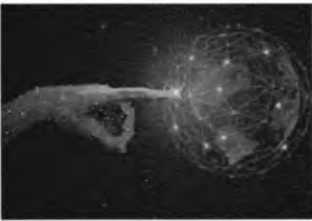

### ***AI-Powered Applications, Proactive Security***

DSS Professional integrates various AI capabilities that devices have, such as face recognition, automatic number plate recognition, and video metadata. You will be notified immediately when the target you are interested in appears, allowing you or security personnel to take necessary security measures.



### ***Highly Available Technology, More Stable***

With hot standby and N+M redundancy, DSS Professional ensures that your business will not be interrupted by failed servers.

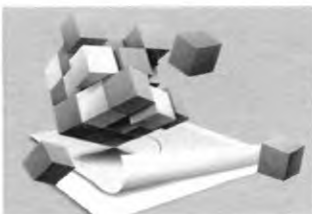

### ***Customized Services, Enhanced Competitiveness***

We offer services for you to build DSS Professional into your own platform, allowing it to fully suit your needs and give you a competitive edge in the market.

## System Architecture

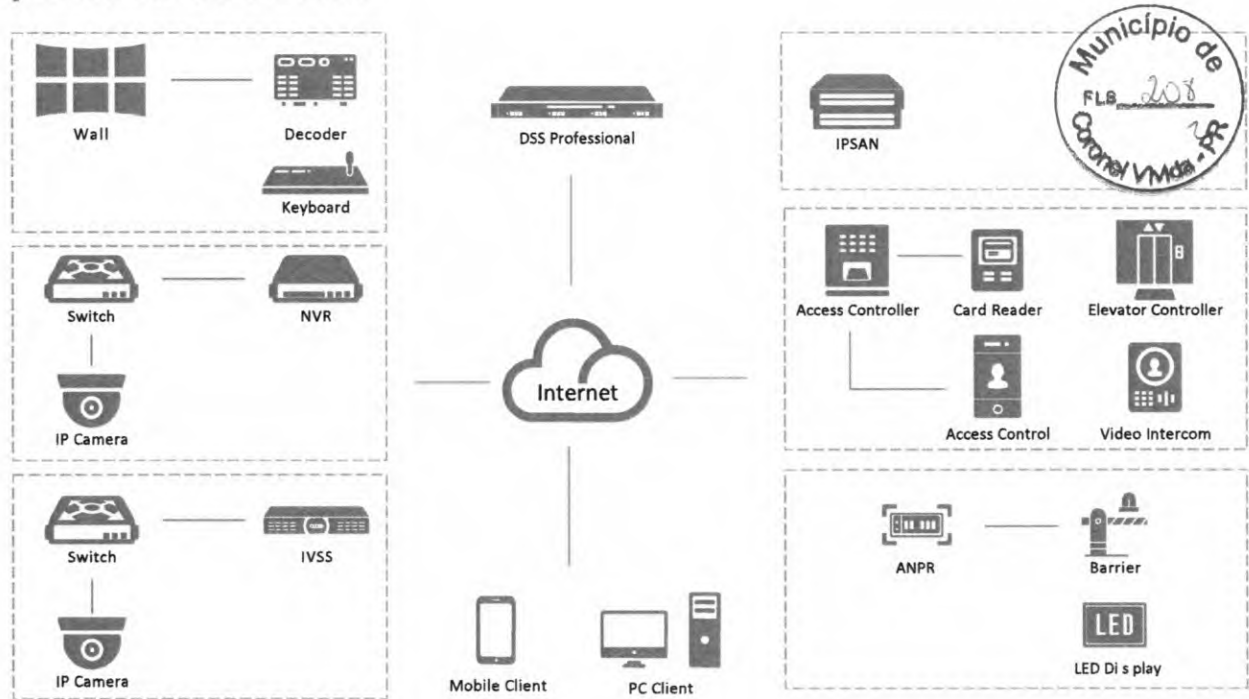

## Main Functions

### Monitoring Center

#### Live View

With its easy to use live view, you can both customize and control how you view videos in real time. The layout can also be configured to display videos in different sizes, enabling you to give priority to important areas by placing them in larger windows. You can also remotely control certain devices to perform various actions such as talking to people through the camera, and unlocking the barrier of a turnstile to grant access to people. If an emergency occurs, manual recording is just a click away, so that you can quickly save that particular part of the video for evidence.

#### Playback

The playback function allows you to play recorded videos stored on the server and devices in multiple windows. To help you efficiently wade through tons of videos, you can play them 64X faster than the normal speed, skipping parts that you are not interested in, or you can slow them down to 1/64X, to focus on important sections. To control the data in the videos, you can add tags to mark relevant content, and you can even lock them to prevent them from being overwritten when the disk space is full. The filter function can also be very helpful when you only need to deal with a specific type of video, or a type of target that appeared in one or more areas.

#### Video Wall

Video wall is used to display videos on a large screen that consists of many smaller screens. Highly customizable, you can not only configure the layout of the video wall, but you can also display recorded videos and real-time videos to zero in on important details in the video. With the task function, you can schedule videos from different channels to be displayed on the video wall at specified times or in a loop.

*Handwritten signatures and initials, including 'fh'.*





#### ◆ **Map**

The map is a very useful function that allows you to keep track of devices and events through their location information. With it, you can mark a device and immediately know the location of an event when the device triggers an alarm and flashes red on the map. You can also add submaps to different areas. For example, a plan view of a public square can be added to a map to reveal the exact location of people who are inside the public square.

#### ◆ **Group Talk**

The real-time location of MPT devices are shown on the map, making it easy for dispatchers to effectively send officers and resources to address issues such as a burglar or duress alarm going off in a building. Dispatchers can start a group talk and engage in a real-time conversation with the officers who were assigned the task to efficiently guide them through the process.

### **DeepXplore**

Powered by AI technology, you can easily search for targets, look for records on them and even generate tracks on their movement to observe their whereabouts through setting simple search conditions. To gain an overview on the target, you can organize information on them into a case and generate a report.

### **Event Management**

You can monitor and process over 200 types of alarms right from the event center, while it continuously generates statistics. To give you a clear picture of what is happening in your area, the alarm center also displays a variety of useful information such as the number of alarms that were processed, and the type of alarms that are triggered most frequently. Highly flexible, you also have a selection of predefined alarm types available to you, and the option to not only create your own alarm, but to also manually trigger it to take snapshots and send emails for important events.

### **Maintenance Center**

By just visiting one page, you can stay up to date with information on alerts, devices, servers and more to instantly recognize issues such as offline devices and abnormal servers. In the maintenance center, switches can also be conveniently configured and details, such as their network topology, can also be viewed. Scheduled reports are also sent based on the information collected to give you a full picture of how your system is running. Updating is also a breeze, as you can easily update multiple devices in batches when new versions are available.

### **Access Management**

#### ◆ **Access Control**

Doors and lifts in different areas can all be effectively controlled for added security. A zone-based management model is used, which maintains maps for each zone to make it easy for you to locate access points. Through the use of access rules, you can quickly grant and deny access to people with great efficiency, strengthening the security of each area. From the access panel, you can also view and control the channels of doors and lifts at the same time across different zones to manage access.

#### ◆ **Video Intercom**

All video intercom devices can be managed directly through one easy-to-use interface that offers two-way communication and remote access control. Through the interface, you can secure access to your premises, and

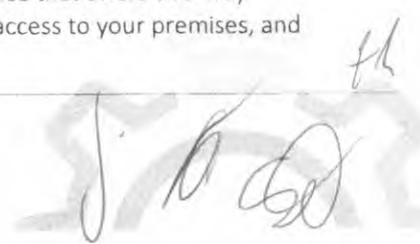



receive calls and emergency reports directly from people on-site. Building management is also very convenient, as you can send group notices to all the indoor monitors, keeping people informed of important events, such as scheduled power outages.

#### **Visitor**

DSS Professional offers a complete process to manage visitors, including appointment, registration, access permission authorization, and ending visit with all permissions canceled. A complete, detailed record of all visits is available for your review at any time.

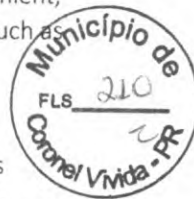

### **Intelligent Analysis**

To help build your profits and strengthen your services, the platform provides invaluable information on people on your premises through performing a variety of intelligent analysis and generating heat maps. Through it, you can know the number of people in an area at any given time, where they frequent the most, and precisely when the highest peaks in numbers occurs.

### **Parking Lot Management**

From just one platform, you can remotely manage all the devices in your parking lots, such as parking space detectors and ANPR devices, to guide vehicles in an orderly fashion. The visualization function makes it easier for you to drag and drop devices on the visual map of your parking lots. The platform also offers a vehicle search system for vehicle owners to use when they are leaving, to help them quickly locate their transport. Insightful information is also provided in the form of statistics on an easy-to-use dashboard, keeping you up to date on key activities taking place in your parking lots to help you effectively manage them.

### **Intelligent Inspection**

Both your properties and equipment are effectively monitored through our user friendly platform. The settings can even be customized to meet your particular needs for item inspection. Inspection plans can also be scheduled to capture images and monitor temperatures with HD cameras and temperature imaging technology, to help you quickly identify equipment failures and safety hazards when detected. This type of intelligent inspection greatly improves upon manual methods, increasing the accuracy and efficiency of inspection, while reducing labor cost.

### **Synthesis**

DSS Professional is friendly with other systems in your infrastructure. By developing bridges, linkage actions can be flexibly configured on DSS Professional based on the events that are triggered on other platforms. What's more, DSS professional can synchronize access control records with the databases from other platforms.





## System Requirements

	Server		PC Client	
	Recommended	Minimum	Recommended	Minimum
CPU	Intel Xeon Silver 4114 @2.2 GHz 10 Core Processor	Intel Xeon E-2224 @3.4 GHz, 8M cache	Intel® Core i7-11700 @2.50 GHz	Intel® Core i5-9500 @3.00 GHz
Memory	16 GB	8 GB	16 GB	
System Disk	1TB 7200 RPM SATA 6 Gbps 512n 3.5 in Hot-plug Hard Drive	1 TB 7200 RPM SATA Entry 3.5 in Cabled Hard Drive		
Storage Disk	7200 RPM Enterprise Class HDD 1 TB, 500 GB free space for DSS		200 GB free space for DSS Client	100 GB free space for DSS Client
Graphics Card			NVIDIA® GeForce® RTX 3060	Intel® UHD Graphics 630
Ethernet Port	4 Ports@1000 Mbps	2 Ports@1000 Mbps	1000 Mbps	
Operating System	Microsoft® Windows Server 2019 Standard (64-bit) Microsoft® Windows Server 2022 Standard (64-bit) Microsoft® Windows 10 20H2 Pro (64-bit) Microsoft® Windows 11 21H2 Pro (64-bit)		Microsoft® Windows 10 20H2 Pro (32-bit) Microsoft® Windows 10 20H2 Pro (64-bit) Microsoft® Windows 11 21H2 Pro (64-bit) Microsoft® Windows Server 2019 Standard (64-bit) Microsoft® Windows Server 2022 Standard (64-bit)	
Languages	Arabic, Bulgarian, Czech, Danish, English (United States), Finnish, French, German, Hebrew, Hungarian, Italian, Japanese, Korean, Macedonian, Polish, Brazilian Portuguese, Russian, Simplified Chinese, Spanish, Thai, Traditional Chinese, Turkish, Ukrainian, Vietnamese.			

## Performance Specification

Organization, Role and User	
Organizations	10 levels; 999 organizations in total
Roles (User Permission)	500
Users	200 online users and 2,500 total
Roles per User	users 32
Users for VDP Mobile App	500 online users and 5,000 total users
Recording Plan	
General Recording Plans	3,000
Motion Detection Recording	3,000
Plans Video Retrieval Plans	3,000
File Retrieval Plans	3,000
Event	
Event Sources for Event Rules	3,000
Combined Event Rules	100
Combined Events	1,000

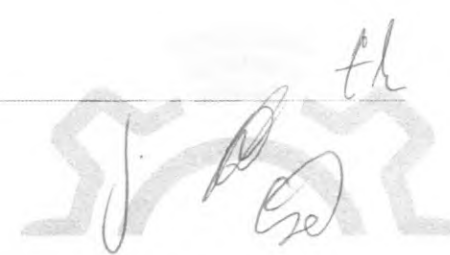

Map	
Hierarchies	8
Size of Offline GIS Map	500 MB
Package Raster Maps	256
Submaps per Map	32
Maximum Size of Raster Map	15 MB
Raster Map Resolution	8,100 × 8,100
Resources on GIS Map	300
Resources per Raster Map	300

Person and Vehicle Management	
Person and Vehicle	999
Groups Group Levels	10
Persons	300,000
Cards	600,000
Faces	300,000
Fingerprints	600,000
Vehicles	50,000

Face and Vehicle Watch Lists <sup>①</sup>	
Face Watch Lists	50
Vehicle Watch Lists	32
Total Faces	300,000
Faces per Face Watch List	50,000
Vehicles per Vehicle Watch List	50,000

Intelligent Analysis	
People Counting Groups	30
People Counting Rules per Group	20

Parking Lot Management	
Vehicle Groups	32
Entrances and Exits	60
Parking Lots	16
Entrance and Exit Points	60
License Plates per Reserved Parking Space	10,000
Parking Space Detectors per Parking Lot	500



## DSS Professional Datasheet

Parking Space per Parking Lot	1,500
Parking Available Displays per Parking Lot	30
Image Size per Layer	15 MB
Resolution per Layer	8,100 × 8,100
Total Layers	128
Layers per Parking Lot	16
Resources per Layer (Parking Spaces Not Included) Parking Spaces per Layer	600
Vehicle Search Rules	1,000
	32



### Access Control

Persons for Door Access	30,000 (1 password, 2 face images, 3 fingerprints, and 5 cards for each person)
Rules Zones	256
Door Access Rules	500
Public Passwords	1,500
Lift Access Rules	300
Persons for Lift Access Rules	20,000

### Visitor

Appointments in Progress	10,000
--------------------------	--------

### Video Intercom

Rooms	5,000
Persons per Room	10
VDP Accounts per Room	5

### Synthesis

Bridges	5
Incoming Trigger Events	100
Incoming Trigger	500
Sources	

### Group Talk

Groups	30
Users per Group	100



## DSS Professional Datasheet

### Intelligent Inspection

Inspection Organizations	1,000
Levels of Inspection Organizations	10
Inspection Objects	10,000
Inspection Points	10,000
Inspection Points per Organization	1,000
Inspection Plans	1,000
Inspection Points per Inspection Plan	100



### Notification Center

Messages	1,000
----------	-------

### Data Storage

Event Records	20,000,000
Alert Records	5,000,000
Face Recognition Records	20,000,000
ANPR Records	5,000,000
Metadata Records	5,000,000
Access Records	5,000,000
Video Intercom Records	5,000,000
Visitor Records	5,000,000
Entrance Records	5,000,000
Exit Records	5,000,000
Parking Records	5,000,000
Inspection Records	5,000,000
Historical Count Records	5,000,000
In Area Statistical Records	5,000,000
Heat Map Records	5,000,000
MPT Records	5,000,000
Operator Logs	5,000,000
Service Logs	5,000,000
Independent Data Deployment-Event Records	30,000,000
Independent Data Deployment-Face Recognition Records	30,000,000
Independent Data Deployment-ANPR Records	30,000,000
Independent Data Deployment-Video Metadata Records	30,000,000



## Server Specification

The following specifications are obtained in servers with recommended system requirements.



Parameter		Single Server	Multiple Servers	
Sub Servers per System	Sub Servers	-	10 servers	
	Devices <sup>②</sup>	2,000 devices	20,000 devices	
Total Devices	Auto-Registered Devices	1,000 devices	10,000 devices	
	Video Devices and Channels <sup>③</sup>	1,000 devices; 2,000 channels	10,000 devices; 20,000 channels	
Video Devices and Channels	Devices Added by Hikvision Protocol	500 devices; 2,000 channels	5,000 devices; 20,000 channels	
	P2P Devices		32 devices	
	Devices Added by ONVIF Protocol	1,000 devices; 2,000 channels	10,000 devices; 20,000 channels	
	ANPR Channels	500 channels	5,000 channels	
	Face Recognition Devices and Channels	100 devices; 500 channels	1,000 devices; 5,000 channels	
	Video Metadata Channels	500 channels	5,000 channels	
	MPT Devices	100 devices	300 devices	
	EEC Devices		64 devices	
	Switches	64 devices	200 devices	
	MDVR/MNVR	100 devices; 800 channels	1,000 devices; 8,000 channels	
	Access Control Devices	Access Control Devices and Lift Control Devices	500 devices; 1,000 channels	1,500 devices; 3,000 channels
		Access Control Devices	500 devices; 1,000 doors	1,500 devices; 3,000 doors
		Lift Control Devices	500 devices; 1,000 channels	1,500 devices; 3,000 channels
VDP			2,000 devices	
Alarm Devices	Alarm Controllers	100 devices; 1,000 zones	500 devices; 5,000 zones	
	Emergency Phone Towers	1,000 devices; 2,000 channels	10,000 devices; 20,000 channels	
	EAS Alarm Channels	2,000 channels	20,000 channels	
Security Screening Devices	Security Screening Machines	20 devices	200 devices	
	Walk-through Metal Detectors	60 devices	600 devices	
Radars	Radars		20 devices	
Parking Lot Devices	Parking Space Detectors	500 devices; 1,500 parking spaces	2,000 devices; 6,000 parking spaces	
	Parking Space Available Displays	150 displays	600 displays	
Intelligent Analysis	People Counting Channels	100 channels	300 channels	
	Heat Map Channels	100 channels	300 channels	
IP Speaker	IP Speakers (ONVIF)	1,000 devices	10,000 devices	
Multi-site	Sites		100 sites	
	Devices per Site		10,000 devices; 20,000 channels	
	Total Devices		10,000 devices; 20,000 channels	
Others	POS Channels	100 channels	300 channels	

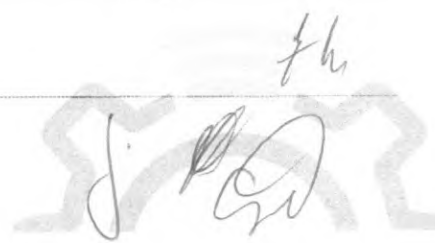





Media Transmission Server	Total Incoming Bandwidth	600 Mbps	6,000 Mbps
	Incoming Video Bandwidth	600 Mbps	6,000 Mbps
	Incoming Picture Bandwidth	200 Mbps	2,000 Mbps
Media Transmission Server	Total Outgoing Bandwidth	600 Mbps	6,000 Mbps
	Outgoing Video Bandwidth	600 Mbps	6,000 Mbps
	Outgoing Picture Bandwidth	200 Mbps	2,000 Mbps
	Total Storage Bandwidth	600 Mbps	6,000 Mbps
	Video Storage Bandwidth	600 Mbps	6,000 Mbps
	Picture Storage Bandwidth	200 Mbps	2,000 Mbps
Playback, Storage and Download	Prerecording Bandwidth for Alarm Recordings	400 Mbps	4,000 Mbps
	Maximum Capacity of Central Storage (IP SAN)	400 TB	4 PB
Event <sup>④</sup>	Total Events <sup>⑤</sup>	300 per second	600 per second
	Storage of Events or Alarms without Pictures <sup>⑥</sup>	300 per second	600 per second
	Alarms with Snapshots (Stored on Devices)	300 per second	600 per second
	Access Control Events	300 per second	600 per second
	Combined Events		100 per second

① All the devices together cannot contain more than 10 million faces when the number of faces in the watch lists are multiplied by the number of devices. For example, if a face watch list with 200,000 faces is sent to 40 devices, you can only send another face watch list with 100,000 faces to 20 devices. Or, you can send a list with 50,000 faces to 20 devices and another list with 100,000 faces to 10 devices.

② The maximum number of devices, including IPC, NVR, and ITC, cannot exceed 2,000 for a single server, and 20,000 for multiple servers.

③ When adding video channels and video devices, such as IPC, NVR and ITC, to the platform, you cannot add more than 1,000 devices, 2,000 channels for a single server, and 10,000 devices, 20,000 channels for multiple servers.

④ These values represent the maximum number of events that can be triggered at the same time. The numbers are measured based on the peak concurrency tests that were carried out 3 times a day. Each test lasted 20 minutes, with 30% of the peak concurrency being applied to the remaining day.

⑤ The maximum number of events that can be triggered at the same time largely depends on the concurrent write capability of the database.

⑥ For events with snapshots, you must take into account the ability for disks and servers to concurrently write images at the same time. For servers it is 200 Mbps.

## ■ DSS Mobile Client Main Functions

### DSS Agile 8

#### ◆ Live View

Even when you are away from your computer, you can also ensure the safety of your area right on DSS Agile. You can watch the real-time videos remotely from up to 16 channels at the same time with 3 stream types for you to choose according to the status of your mobile network. PTZ control is also supported so that you can cover most of the area. When anything of interest happens, you can take snapshots or recordings as evidence that stores on your phone, or send a voice message to deter unwanted activities.

#### ◆ Playback

Videos stored on devices or the server can both be played up to 8X faster or 1/8X slower on DSS Agile. You can also use the manual recording function to record important content and save it to your phone.



## DSS Professional Datasheet

---

### ◆ Access Control

With DSS Agile, you can remotely monitor and operate all access control devices. For example, you can open a door for someone who has a proven identity, or set a door to be always closed so that no one can access.

### ◆ Target Tracking

For suspicious activities, you can locate targets directly in DSS Agile by searching for face recognition records from a period, uploading a face image of a specific target, or searching for capture records of people, non-motor vehicles, and motor vehicles by features.

### ◆ Event

You can receive and process various types of alarms. You can also receive alarms when DSS Agile is not running with a subscription button.

### ◆ Video Intercom

You can make calls to and receive calls from master stations, indoor monitors and door stations. After subscribing to offline calls, you will still receive calls even when the App is not running. Also, a complete record of incoming and outgoing calls ensure that you will not miss any important message.

### ◆ Alarm Control Panel

Alarm controllers can be remotely operated through DSS Agile to protect areas. You can arm and disarm areas, bypass and isolate zones, display the status of areas and zones in real-time, and filter the status of areas and zones to display information you are specifically interested in.

### ◆ File Management

Snapshots and videos stored on devices or the server can be managed by deleting them, exporting them to albums, and more. Video downloads can be automatically and manually paused, saving you time from redownloading them when there are connection issues.

## DSS Agile VDP

---

### ◆ Visitor Management

You can easily manage visitors by registering their information and generating visitor passes with necessary access permissions. When they arrive, they can use the passes to gain access to where you are. DSS Agile VDP will log when visitors begin and end their visits.

### ◆ Intercom Monitoring

When guests arrive, they can call you on the door station or you can verify their identities through the live video. After confirming they are who you are expecting, you can remotely open the door for them directly on DSS Agile VDP. If you spot any unwanted activities, tap and call the management center to report an emergency.

### ◆ Message Center

The unlock records and alarm messages on the indoor monitor are fully accessible on DSS Agile VDP, allowing you to identify potential threats and ensure the safety of your residence.



## ■ DSS Mobile Client Requirements



	iOS	Android
Model	iPhone 5S or later	-
RAM	-	2 GB and above
Resolution	-	1280 × 720 or higher
Operating System	iOS 10.0 or later	Android 5.0 or later
Language	Arabic, English (United States), French, Russian, Simplified Chinese	



 **Proc**City

Apresenta:



# PATO

360°

*J. th*  
*[Handwritten signatures]*



## A PROC CITY é uma empresa anexa a tecnologia da **PROC GROUP.**



A PROC Group é um grupo empresarial com soluções diversificadas em tecnologia e infraestrutura para varejo e segurança.

Inovação é o nosso negócio, segurança o nosso fundamento, sua satisfação nosso objetivo. Essa é nossa especialidade.

Este é o caminho que nós adotamos para garantir agilidade em seus atendimentos, assertividade seja na execução de novos projetos, implantações, manutenções corretivas ou preventivas.

Fazer com que sua empresa foque no core business sem se preocupar com a infraestrutura atual e limitações de expansão, faz com que nosso objetivo seja concretizado.

PROC CITY ESTÁ ON EM  
TODOS OS LUGARES DE  
ALTA DEMANDA TECNOLÓGICA.







## SMART CITY

Smart city, também conhecido como Cidade inteligente, é um ambiente projetado usando diversos tipos de tecnologia para coletar dados, gerenciar os recursos e facilitar a vida das pessoas. Pode ser visto como um ecossistema urbano inovador onde o uso da tecnologia é generalizado para a gestão de seus recursos e da infraestrutura.



## PATO BRANCO, UMA CIDADE INTELIGENTE

Percebendo o impacto positivo do uso da tecnologia em prol da segurança, a cidade Pato Branco do interior do Paraná, resolveu investir no modelo das cidades inteligentes fazendo a implementação do cercamento eletrônico.

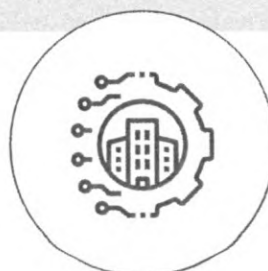





## TECNOLOGIA PROC

Nossa empresa é natural de Pato Branco, e especializada em infraestrutura de TI. Com nosso investimento na tecnologia de câmeras com inteligência artificial capaz de reconhecer rostos e placas de veículos, a parceria entre a prefeitura e a empresa foi criada.

A tecnologia ficou 9 meses em alguns pontos da cidade como teste, e foi firmada no mês de agosto com o lançamento oficial do cercamento eletrônico.



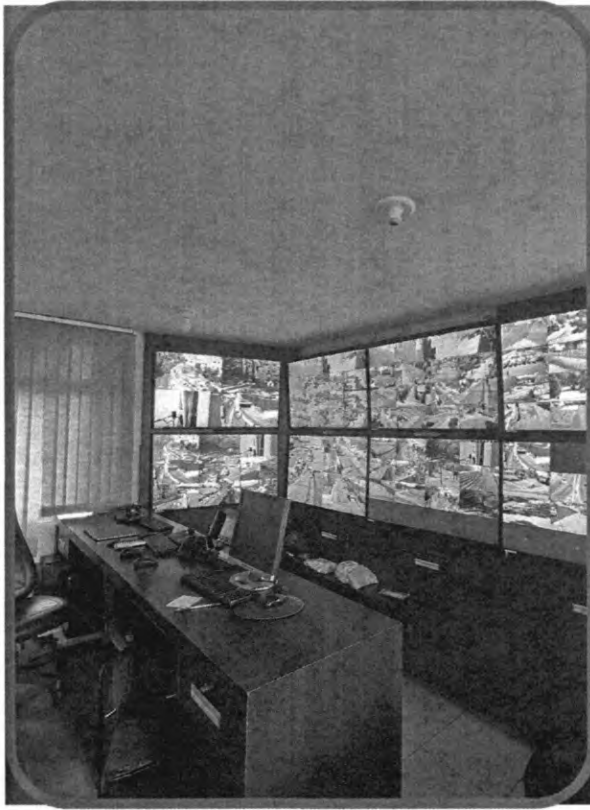

# O que é o PATO 360?

O Pato 360 é um conjunto das soluções que utilizam das câmeras inteligentes:

reconhecimento facial, reconhecimento de placa de veículos e monitoramento

inteligente, com o objetivo principal de aumentar a segurança dos cidadãos através de recursos de inteligência artificial.

Câmeras que contam com a inteligência da polícia local foram instaladas em pontos estratégicos da cidade, locais com grande fluxo de veículos e rotas de fugas conhecidas, visando uma maior segurança no caso de furtos e melhorias para o trânsito.

O reconhecimento facial conta com câmeras capazes de fazer uma análise em segundos e dar respostas fazendo uma comparação através de uma base de dados ou selecionando perfis por semelhança



Com a mesma base de dados usada para o reconhecimento facial, esta tecnologia também reconhece placas de veículos

Um monitoramento feito 24/7 através da inteligência da polícia e em parceria com o Detran, fazendo ser possível em segundos acionar os órgãos competentes necessários





# Parceria com órgãos públicos

O projeto é algo inédito pois garante uma parceria do setor privado com órgãos públicos com uso da tecnologia para garantir a segurança.



PREFEITURA MUNICIPAL DE SÃO JOÃO



J. [Signature] [Signature]  
[Signature] [Signature]  
ProcCity logo



# Imagens do sistema de monitoramento

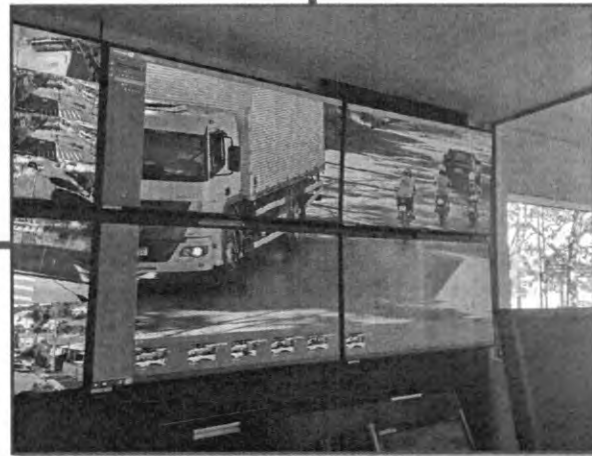
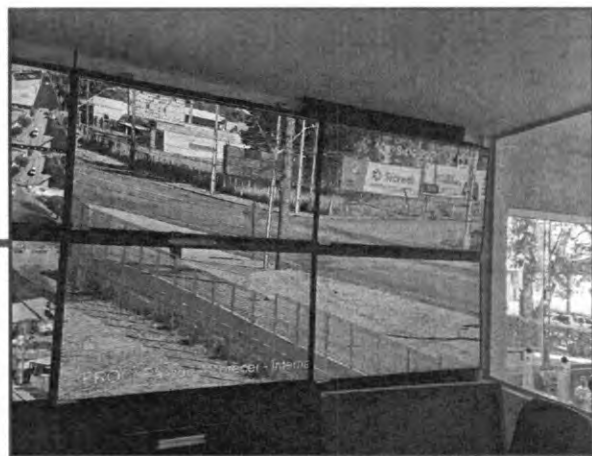

Imagens da central de monitoramento.

## Município mais seguro



O monitoramento das câmeras é feito 24/7



A segurança é redobrada pois na contratação do serviço para seu estabelecimento, automaticamente em qualquer situação, a polícia civil e o detran serão acionados



Sistema exclusivo de Pato Branco. Nenhuma outra empresa de segurança tem o serviço direto de setores públicos



# Segurança Escolar

Nós entendemos que oferecer um ambiente escolar seguro é essencial para a aprendizagem das crianças e para a tranquilidade dos pais, especialmente após as tragédias que têm acontecido em escolas pelo Brasil.



Ilustração das câmeras de segurança na sala de aula.

Por isso, oferecemos serviços de segurança especializados para escolas, com profissionais altamente capacitados e tecnologia de ponta, para trazer tranquilidade e segurança para a comunidade escolar.



Trata-se de um aplicativo desenvolvido para uso de todos os servidores da Rede Municipal de Educação, integrado ao sistema de controle de monitoramento do Batalhão de Polícia Militar (BPM).

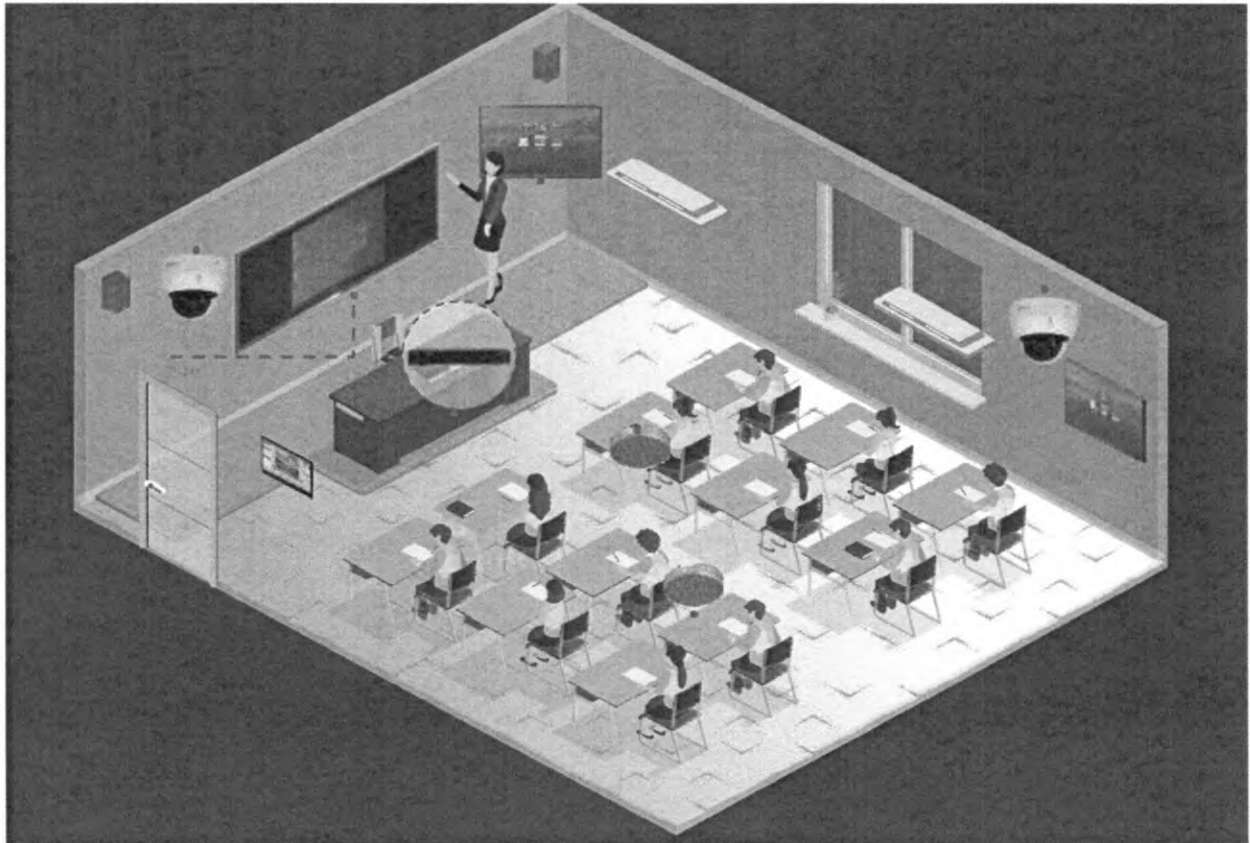

Oferecendo uma comunicação mais assertiva em situações de emergências.

Temos suporte direto e sem a necessidade da espera em chamadas de atendimento. Além disso, o suporte técnico funciona de forma emergencial, ou seja, mesmo em feriados ou fora do horário de funcionamento comercial.





# Em conformidade com a Lei de Proteção de Dados

A LGPD (Lei Geral de Proteção de Dados) é uma legislação brasileira que estabelece diretrizes para o tratamento de dados pessoais por organizações públicas e privadas. A aplicação da LGPD na inteligência artificial (IA) é de suma importância, pois a IA lida com grandes volumes de dados e pode afetar a privacidade e os direitos dos titulares desses dados.

A LGPD estabelece uma série de princípios e direitos que devem ser observados na aplicação da IA, incluindo:



**1. Consentimento:** A IA deve ser utilizada somente com consentimento do titular dos dados ou com base em outras bases legais previstas na lei.

**2. Finalidade e proporcionalidade:** O tratamento de dados pela IA deve ter finalidades específicas, legítimas e proporcionais. A coleta e o uso de dados devem ser limitados ao que é necessário para alcançar essas finalidades.

**3. Transparência:** Os titulares de dados devem ser informados de maneira clara e transparente sobre como seus dados serão tratados pela IA, incluindo os propósitos, os métodos de coleta e o prazo de retenção.

**4. Segurança:** São necessárias medidas técnicas e organizacionais adequadas para proteger os dados pessoais tratados pela IA, prevenindo acesso, alteração, divulgação ou destruição não autorizada.

**5. Direitos dos titulares:** A LGPD garante aos titulares dos dados uma série de direitos, como o acesso aos seus dados, a correção de informações incorretas e a exclusão de dados pessoais tratados pela IA.



Handwritten signatures and the ProcCity logo.

**6. Responsabilidade:** As organizações que utilizam a IA são responsáveis por garantir que as práticas de tratamento de dados estejam em conformidade com a LGPD. Isso inclui os princípios de privacidade desde a concepção (privacy by design) e por padrão (privacy by default).

Portanto, a aplicação da LGPD na inteligência artificial é fundamental para garantir que os direitos dos titulares dos dados sejam respeitados, promovendo a transparência, a ética e a segurança no uso dessa tecnologia. Para isso, é necessário que as organizações implementem medidas para adequação às diretrizes da LGPD, garantindo uma abordagem responsável no tratamento de dados pessoais em projetos e sistemas de IA.



*[Handwritten signature]*  
ProcCity



**ENTRE EM CONTATO CONOSCO:**

 R. OSVALDO ARANHA, 906 - PATO BRANCO - PR  
AV. PRESIDENTE GETÚLIO VARGAS, 557 - CURITIBA - PR

 @procgroup

 (46) 3224-3532

**APONTE A CÂMERA  
DO SEU CELULAR:**



*J.* *fh*   
*Gm*





Câmera speed dome

VIP 7245 SD



ZOOM ÓPTICO

250 m

ALCANCE IR



AUTO-TRACKING

H.265+

COMPRESSÃO DE VÍDEO

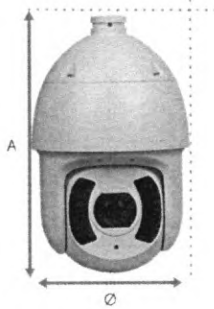

A	Ø
337,4 mm	209 mm



A VIP 7245 SD é uma câmera inteligente de longo alcance com zoom óptico de 45x e infravermelho ativo de 250 m e tecnologia da Intelbras de visão noturna colorida com baixa luminosidade. Ela também possui autotracking e análise inteligente de vídeo, além de ser antivandalismo (IK10).

## Características

- » Resolução Full HD (2 megapixels)
- » Análise inteligente de vídeo
- » Mapa de calor e detecção de face
- » Suporte a cartão micro-SD
- » IP67 e IK10
- » Suporte a PoE+
- » Entrada e saída de alarme
- » Entrada e saída de áudio



## Especificações técnicas

Geral	
Sensor de imagem	1/2.8" STARVIS™ CMOS
Pixels efetivos (H x V)	1920 x 1080
Memória RAM/ROM	512 MB / 128 MB
Sistema de varredura	Progressivo
Obturador	Automático ou Manual
Velocidade do obturador	1/1~1/30000s
Sensibilidade	Modo Colorido (1/3s, F2.2, 30IRE) 0.005 lux Modo Preto e Branco (1/30s, F2.2, 30IRE) 0.02 lux Modo Preto e Branco (F2.2, infravermelho ligado) 0 lux
Relação sinal-ruído	>50 dB
Distância máxima do infravermelho	250 metros
Quantidade de LEDs do IR	6
Tipo de lente	Motorizada com autoiris
Montagem da lente	Montada em placa
Distância focal	3.95~177.7 mm
Abertura máxima	F1.6 a F4.95
Ângulo de visão	Horizontal: 70.3°~1.8°
Zoom óptico	45x
Controle do foco	Automático ou Manual
Análise inteligente de vídeo (com contagem de pixels)	
Inteligência de vídeo	Linha Virtual e Cerca Virtual, Mudança de Cena, Abandono ou Retirada de Objeto
Função avançada	Deteção de Face e Mapa de Calor
Autotracking	Sim
Vídeo	
Compressão	H.265+ / H.265 / H.264+ / H.264
Resoluções	1080p (1920 x 1080) / 1.3M (1280 x 960) / 720p (1280 x 720) / D1 (704 x 576 / 704 x 480) / CIF (352 x 288 / 352 x 240)
Taxa de frames	Stream principal: 1080p / 1.3M / 720p (1~50/60 FPS) Stream extra: D1 (1~25/30 FPS) Stream extra 2: 1080p / 1.3M / 720p / D1 / CIF (1~25/30 FPS)
Controle de taxa de bits	CBR/VBR
Taxa de bits	H.264: 448 K~8192 kbps
Dia/Noite	Auto (ICR) / Colorido / Preto e Branco
Perfil Dia e Noite	Agendamento, Dia e Noite
Compensação de luz de fundo	BLC, HLC, WDR (120 dB)
Balanco de branco	Automático, Luz natural, Iluminação pública, Ambiente externo e Manual
Controle de ganho	Auto / Manual
Redução de ruído	3D DNR
Deteção de movimento	Sim
Mascaramento de vídeo	Sim
Região de interesse	Sim
Estabilização de imagem	Sim
Defog	Sim
Zoom digital	16x
Flip	180°
Máscara de privacidade	Sim, até 24 áreas

Características do PTZ	
Alcance do Pan/Tilt	Pan: 0°~360° (infinito) Tilt: -20°~90°, 220° com autoflip
Velocidade manual	Pan: 0.1°~200°/s Tilt: 0.1°~120°/s
Velocidade máxima do preset	Pan: 300°/s Tilt: 200°/s
Quantidade de presets	300
Funções PTZ	5 Patrulhas, 8 Tour, Autopan, Autoscan
Ação ao ligar	Restaurar o status de PTZ e de lentes anteriores a falha de energia
Inatividade	Ativar Preset / Scan / Tour / Patrulha se configurado para o período
Tarefas agendadas	Preset, tour, patrulha e scan
Protocolos RS485	Intelbras-1, Pelco-P/D (reconhecimento automático)
Interfaces	
Saída de vídeo analógica	1 saída BNC analógica (CVBS)
Formato do vídeo	NTSC
Interface RS485	1
Alarme	7 entrada de alarme 2 saídas
Certificações	
Certificados	CE: EN55032/EN55024/EN50130-4 FCC: Part15 subpartB, ANSI C63.4-2014 UL: UL60950-14/CAN/CSA C22.2, No.60950-1
Áudio	
Interface de áudio	1 entrada e 1 saída
Compressão	G.711a / G.711mu / AAC / G.722 / G.726 / G.729 / MPEG2-L2
Rede	
Interface	1 RJ45 (10/100BASE-T)
Protocolos	IPv4/IPv6, HTTP, HTTPS, SSL, TCP/IP, UDP, UPnP, ICMP, IGMP, SNMP, RTSP, RTP, SMTP, NTP, DHCP, DNS, PPPoE, DDNS, FTP, IP Filter, QoS, Bonjour, 802.1x
Compatibilidade	Intelbras-1, Onvif, CGI e Genetec
Método do stream	Unicast / Multicast
Máximo acesso de usuários	20 usuários
Configuração de nível de acesso	Acesso através de senha com diferentes níveis de permissão
Armazenamento	Cartão micro-SD de até 256 GB (vendido separado), NAS e PC para gravação local
Navegadores	IE*, Chrome*, Firefox*, Safari*
Smartphone	iOS, Android*
Características ambientais	
Alimentação	24 Vac / 3 A (+/- 25%) ou PoE+ (802.3at)
Consumo	17 W, 25 W com infravermelho e aquecedor ativo
Condições de funcionamento	-40 °C~70 °C (-40 °F~+158 °F) / umidade <95% RH
Proteção contra ingressão	IP67
Proteção antivandalismo	IK10
Material do case	Metal
Dimensões	Ø209 x 337.4 mm
Peso líquido	5.8 kg
Peso bruto	9.1 kg

Câmera IP com Leitura Automática de Placas

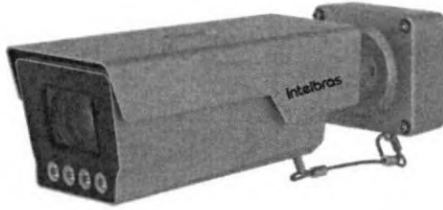

- » Leitura Automática de Placas
- » 4MP
- » Identifica Cor e Marca de Veículos
- » Gera Relatórios
- » Entrada e Saída de Alarme



A VIP 94180 LPR IA FT é uma câmera especialmente desenvolvida para leitura de placa em alta velocidade (180 km/h). Com ela é possível monitorar ruas e avenidas de forma muito mais fácil. Além de identificar as placas, essa câmera também identifica a cor dos carros, e pode gerar relatórios. É possível ainda fazer o cadastro de uma lista de placas suspeitas para alertas automáticos, como para carros roubados, por exemplo<sup>1</sup>.

Especificações técnicas

Câmera

Sensor de imagem	1/1.8" 4 MP CMOS
Pixels efetivos (H x V)	2688 x 1520
Sistema de varredura	Progressivo
Obturador eletrônico (tempo de exposição)	Automático / Manual
Velocidade do obturador	1/50s - 1/100000s
Relação sinal ruído	> 56 dB
Tipo de lente	Varifocal motorizada
Distância focal	De 10mm até 50mm
Iluminação Mínima	0,0001 lux

<sup>1</sup> É necessário software de gestão, como o Defense IA

*Handwritten signatures and initials: J, H, and Ser.*



<b>Distância máxima do infravermelho</b>	30 metros
<b>Quantidade de LEDs</b>	4
<b>IR Inteligente</b>	Sim
<b>Ângulo de visão</b>	Horizontal: de 9.4° até 40.8° Vertical: de 5.4° até 22.9° Diagonal: de 10.7° até 46.9°
<b>Inteligência artificial embarcada</b>	
<b>Leitura Automática de Placas (LPR)</b>	Sim, até 2 pistas
<b>Velocidade de leitura</b>	Até 180 Km/h
<b>Taxa de captura de placa</b>	Dia: Maior ou igual 95%, quando velocidade inferior a 180 km/h Noite: Maior ou igual 90%
	Dia: Maior ou igual 87%, quando velocidade inferior a 200 km/h Noite: Maior ou igual 80%
<b>Taxa de leitura correta de placa</b>	Dia: Maior ou igual 95%, quando velocidade inferior a 180 km/h Noite: Maior ou igual 90%
	Dia: Maior ou igual 87%, quando velocidade inferior a 200 km/h Noite: Maior ou igual 80%
<b>Modo de Detecção</b>	Vídeo
<b>Suporte ao padrão de placas antigo</b>	Sim
<b>Suporte ao padrão de placa Mercosul</b>	Sim
<b>Suporte à captura de placa de motocicleta</b>	Sim
<b>Informações armazenadas</b>	Horário, data, pista, placa, velocidade (estimativa), cor, marca, nome do dispositivo e tipo do veículo
<b>Violações de trânsito</b>	Motociclista sem capacete, veículo com alta velocidade, veículo com baixa velocidade, alteração de faixa em local proibido e veículo na direção contrária, detecção de congestionamento e veículo parado na rodovia.
<b>Suporte a relatório de leitura de placas e violações de trânsito</b>	Sim
<b>Controle de barreira (abrir e fechar cancelas)</b>	Não possui

*Handwritten signatures and initials:*  
 [Signature] th  
 f [Signature]



## Vídeo

Compressão de vídeo	H.265; H.264M; H.264H; MJPEG
Quantidade de streams	1 Stream Principal 2 Streams secundários
Tipo de lente	D-Iris e R-Iris
Resoluções	4M (2688 × 1520)
	1080P (1920 × 1080)
	UXGA (1600 × 1200)
	720P (1280 × 720)
	D1 (704 × 576) CIF (352 × 288)
Taxa de frames	Até 30 FPS
Controle de taxa de bits	CBR / VBR
Troca automática do filtro (ICR)	Sim
Modo Dia/Noite	Automático (ICR) / Colorido / Preto e Branco
Balço do branco	Automático / Ambiente externo / Manual / Luz natural / Iluminação pública
Controle de ganho	Manual
Controle de brilho	Manual
Redução de ruído	3DNR
Compensação de luz de fundo	BLC / WDR (140 dB) / HLC

## Rede

Interface	1 RJ-45 (10/100/1000Base-T)
Protocolos	IPv4, IPv6, HTTP, HTTPS, FTP, DHCP, NTP, TCP/IP, UDP, RTSP, ICMP, DNS, IGMP, RTP, QOS
Compatibilidade	Intelbras-1, ONVIF
Gerenciamento	Interface Web, Defense IA <sup>1</sup>
Configuração de nível de acesso	Acesso através de senha com diferentes níveis de permissão
Armazenamento	Cartão micro-SD de até 256 GB (vendido separadamente), FTP
Navegadores	IE®, Chrome®, Firefox®
Smartphone	IOS, Android®

*J. [Signature]*  
*fh*  
*[Signature]*





## Interfaces

<b>Alarme</b>	3 entradas de alarme 2 saídas de alarme (1 saída para relé e 1 para optoacoplador)
<b>RS232</b>	2
<b>RS485</b>	2
<b>Áudio</b>	1 entrada e 1 saída
<b>Formato do vídeo</b>	NTSC

## Condições ambientais

<b>Alimentação</b>	12Vdc 2A 36Vdc 1A PoE 802.3 at
<b>Consumo</b>	< 13 W
<b>Temperatura de operação</b>	-40 °C até 65 °C / umidade relativa do ar < 90%
<b>Nível de proteção</b>	IP67 e IK10
<b>Dimensões (L x A x P)</b>	466,4 x 134,1 x 135,8 mm
<b>Peso líquido</b>	3.9 kg
<b>Peso bruto</b>	4.8 kg
<b>Certificação</b>	CE, FCC, UL

<sup>1</sup> - Para o correto gerenciamento e funcionamento de uma ou mais câmeras LPR pelo Defense IA, o produto não poderá estar adicionado ou sendo gerenciado por um outro dispositivo, seja gravador ou software terceiro ao mesmo tempo.

Acompanha Suporte para câmera LPR, cabo de rede RJ45 CAT5, Cabo PP 500V 2 X 1,00MM, Tubo Metálico Flexível 3/4", prensa cabo PVC rosca.

**\*Este produto possui a opção de criptografia dos dados em trânsito, não sendo possível realizar a criptografia em repouso. A Intelbras não acessa, transfere, capta, nem realiza qualquer outro tipo de tratamento de dados pessoais a partir deste produto, com exceção aos dados necessários para funcionamento dos serviços.**

**\*\*O uso deste produto permite que você colete dados pessoais de terceiros, tais como imagem facial, biometria, identificador do veículo, e-mail, telefone. Portanto, para tratar tais dados você deve estar em conformidade com a legislação local garantindo a proteção dos direitos dos titulares dos dados pessoais, implementando medidas que incluem, mas não se limitam a: informar, de forma clara e visível, o titular dos dados pessoais sobre a existência da área de vigilância e fornecer informações de contato para eventuais dúvidas e garantias de direito.**



### Câmera IP de 4 MP com Reconhecimento Facial

- » 4 MP
- » Zoom Motorizado
- » Cartão SD
- » Inteligência Artificial embarcada
- » Entrada e Saída de Alarme



60 m

ALCANCE IR

INTELIGÊNCIA  
ARTIFICIAL

IK10

RESISTÊNCIA A  
VANDALISMO

IP67

ÍNDICE DE  
PROTEÇÃO

H.265+

COMPRESSÃO  
DE VÍDEO

A VIP 9460 ULTRA IA FT é uma câmera que proporciona imagem em alta definição, ideal para monitorar todos os detalhes da cena. Ela conta com certificação IP67 e IK10, sendo ideal para instalações em ambientes internos e externos. Além disso, possui Inteligência Artificial embarcada para realizar Reconhecimento Facial, contagem de pessoas, e inteligência perimetral.

## Especificações técnicas

### Câmera

Sensor de imagem	1/1.8" 4 megapixels CMOS
Pixels efetivos (H x V)	2688 x 1520
Memória RAM/ROM	4 GB / 8 GB
Sistema de varredura	Progressivo
Obturador eletrônico	Automático / Manual
Velocidade do obturador	1/3~1/100000s
Sensibilidade	0.001 lux@F1.2 (Colorido)
	0.00 lux@F1.2 (Preto e Branco)
	0 lux (Preto e Branco com IR ligado)
Relação sinal-ruído	>56 dB
Tipo de lente	Varifocal motorizada com auto iris
Distância focal	2.7 a 12 mm
Abertura máxima	F1.2

*J. [Signature]*  
*[Signature]*  
*Fl*



<b>Ângulo de visão</b>	Horizontal: 107° a 48° Vertical: 55° a 27° Diagonal: 130° a 56°
<b>Distância de foco próximo</b>	1,8 metros
<b>DORI (Zoom mínimo)</b>	Detectar: 60.4 metros Observar: 24.2 metros Reconhecer: 12,1 metros Identificar: 6 metros
<b>DORI (Zoom máximo)</b>	Detectar: 128.7 metros Observar: 51.5 metros Reconhecer: 25.7 metros Identificar: 12.9 metros
<b>Controle do foco</b>	Automático / Manual
<b>Zoom óptico</b>	4x
<b>Zoom digital</b>	16x
<b>Distância máxima do infravermelho</b>	60 metros
<b>Quantidade de LEDs do IR</b>	4
<b>IR Inteligente</b>	Sim

## Inteligência Artificial embarcada<sup>1</sup>

<b>Reconhecimento Facial</b>	Captura de face com metadados e verificação com o banco de dados em tempo real
<b>Contagem Facial</b>	Sim
<b>Metadados de face</b>	Expressão facial, idade, gênero, óculos, máscara (sobre a boca), barba/bigode
<b>Banco de dados</b>	Até 200.000 faces
<b>Contagem de pessoas</b>	Entradas e saídas, e quantidade de pessoas na área
<b>Inteligência perimetral</b>	Linha virtual, cerca virtual, movimentação rápida, detecção de estacionamento, atitude suspeita e aglomeração de pessoas
<b>ANPR</b>	permite a leitura de placas com rastreamento ou configuração de prioridade para a placa veicular. As detecções possuem atributos do veículo de cor, tipo de veículo e os caracteres da placa. Para o reconhecimento de placas é possível criar um banco de dados de até 10.000 registros com lista de bloqueio e lista de permissão, com efetividade de reconhecimento das placas até 60 Km/h
<b>Classificação de objetos</b>	Deteção de humano/veículo nas linhas virtuais, cercas virtuais e detecção de movimentação rápida
<b>Deteção EPI</b>	Gera um evento quando o objeto detectado corresponde ou não com todos os parâmetros de uso dos EPIs configurados (Colete, capacete, máscara, avental, luvas, proteção de calçados, bota, Cinto de segurança).
<b>Inteligências em simultâneo</b>	Reconhecimento facial + Contagem Facial
	Deteção de EPI + Inteligência Perimetral
	Inteligência Perimetral + Contagem de pessoas
	Proteção de Privacidade Facial + 1 inteligência Artificial ativa

<sup>1</sup> Para taxa de quadros superiores a 60 fps, algumas inteligências artificiais poderão apresentar uma menor performance, para utilização das inteligências é indicado o uso de uma taxa de quadros inferior ou igual a 60 fps. Para taxas acima de 60 fps é possível utilizar somente a resolução de 1080p.

*lh*  
*Ag*  
*SE*



## Análise inteligente de vídeo

Detecção de movimento	Sim (4 regiões distintas configuráveis)
Região de interesse	4 áreas
Abandono ou retirada de objetos	Sim

## Vídeo

Compressão de vídeo	H.265/ H.264/H.264H/H.264B/MJPEG
Codec Inteligente	Sim (H.265+ / H.264+)
Quantidade de streams	5 streams
Resoluções	4M(2688x1520), 3M(2304x1296), 1080p(1920x1080), 1.3M(1280x960), 720p(1280x720), D1(704x576/704x480), VGA(640x480), CIF(352x288/352x240) Stream principal: 2688x1520 (1 ~ 50/60 FPS) / 1080p (1~100/120 FPS) Stream extra: 704x576 (1 ~ 25/30 FPS)
Taxa de frames	Stream extra 2: 1920x1080 (1 ~ 25/30 FPS) Stream extra 3: 1920x1080 (1 ~ 25/30 FPS) Stream extra 4: 704x576 (1 ~ 25/30 FPS)
Controle de taxa de bits	CBR / VBR
Taxa de bits	H.265: 12 ~ 10240 kbps H.264: 32 ~ 10240 kbps
Modo Dia/Noite	Automático / Colorido / Preto e Branco
Perfil Dia e Noite	Agendamento, Dia e Noite
Troca automática do filtro (ICR)	Sim
Compensação de luz de fundo	BLC / WDR (140 dB) / AWB / HLC
Balanco do branco	Automático / Luz natural / Iluminação pública / Ambiente externo / Manual / Por região
Controle de ganho	Automático/Manual
Redução de ruído	3DNR
Estabilização eletrônica de imagem (EIS)	Sim
Máscara de privacidade	Até 8 regiões
Espelhamento de imagem	Sim
Rotação de imagem	0°/90°/180°/270°
Defog	Sim
<b>Áudio</b>	
Interface de áudio	1 entrada e 1 saída
Compressão	G.711 <sup>a</sup> / G.711Mu/ PCM/ G.726/G.723

*J. [assinatura]*      *fh*  
*[assinatura]*



## Rede

Interface	1 RJ-45 (10/100/1000Base-T)
Protocolos	HTTP; HTTPS; 802.1x; TCP; ARP; RTSP; RTP; UDP; RTCP; SMTP; FTP; DHCP; DNS; DDNS; PPPoE; IPv4/v6; SNMP; QoS; UPnP; NTP; SFTP; RTMP; Bonjour
Compatibilidade	Intelbras-1, Onvif S/G/T, CGI, Defense IA
Máximo acesso de usuários	20 usuários (com limite de Banda de 340 M)
Configuração de nível de acesso	Acesso através de senha com diferentes níveis de permissão
Armazenamento	Cartão micro-SD de até 256 GB (vendido separadamente), FTP, NAS
Navegadores	IE®, Chrome®, Firefox®
Smartphone	IOS, Android®
Idioma da Interface	Português, Inglês e Espanhol

## Interfaces

RS-485	1 (Bit rate: 1200 bps a 115200 bps)
Alarme	3 entradas de alarme (5 mA / 5 Vdc) 2 saídas de alarme (1 A / 30 Vdc ou 500 mA / 50 Vac)
Formato do vídeo	NTSC

## Condições ambientais

Alimentação	12 Vdc, ou 24 Vac, ou PoE (com suporte a ePoE)
Consumo	<24,3 W
Temperatura de operação	-40 °C ~ +65 °C / umidade < 95%
Temperatura de armazenamento	-40 °C ~ +65 °C / umidade < 95%
Nível de proteção	IP67, NEMA 4X (opcional)
Proteção antivandalismo	IK10
Material do case	Metal e plástico
Dimensões (L x A x P)	134.2x 135.1x 345.6 mm
Peso líquido	1.65 kg

\*Este produto possui a opção de criptografia dos dados em trânsito, não sendo possível realizar a criptografia em repouso. A Intelbras não acessa, transfere, capta, nem realiza qualquer outro tipo de tratamento de dados pessoais a partir deste produto, com exceção aos dados necessários para funcionamento dos serviços.

\*\*O uso deste produto permite que você colete dados pessoais de terceiros, tais como imagem facial, biometria, identificador do veículo, e-mail, telefone. Portanto, para tratar tais dados você deve estar em conformidade com a

*Handwritten signature and initials.*



legislação local garantindo a proteção dos direitos dos titulares dos dados pessoais, implementando medidas que incluem, mas não se limitam a: informar, de forma clara e visível, o titular dos dados pessoais sobre a existência da área de vigilância e fornecer informações de contato para eventuais dúvidas e garantias de direito.



J. [Signature] EA  
[Signature]



Câmera IP

- » Resolução 2 megapixels (1080p)
- » Alimentação PoE Ativo (IEE 802.3af)
- » IR de 30m
- » ROI (Região de Interesse)
- » Índice de proteção IP67



RESOLUÇÃO IP



ALCANCE IR



COMPRESSÃO DE VÍDEO



POWER OVER ETHERNET



ÍNDICE DE PROTEÇÃO

As VIPs Intelbras são câmeras de segurança para sistemas de monitoramento e vigilância por vídeo IP. Podem ser utilizadas com os sistemas de CFTV Intelbras, para um sistema de monitoramento seguro, estável e integrado. Sua instalação e gerenciamento podem ser feitos através de interface web de forma rápida e fácil.

Especificações técnicas

VIP 1230 B

VIP 1230 D

Sensor de imagem	1/2.7" 2 megapixels CMOS	
Obturador eletrônico	Automático Manual: 1/3s ~ 1/100.000s	
Pixels efetivos	1920 (H) × 1080 (V)	
Iluminação mínima	0,1 lux/F2.0 (Colorido, 1/3s, 30IRE) 0 lux/F2.0 (IR ligado)	
Relação sinal-ruído	>50 dB	
Controle de ganho	Automático/ Manual	
Balanco do branco	Automático/ Natural / Externo Automático / Exterior / Manual / Personalizado	
Compensação de luz de fundo	BLC/ HLC/ DWDR (60dB)	
Perfil Dia & Noite	Automático (ICR) /Colorido/ Preto e Branco	

*Handwritten signatures and initials*



<b>Modos de vídeo</b>	Automático (ICR) /Colorido/ Preto e Branco	
<b>Deteção de vídeo</b>	Até 4 regiões de deteção	
<b>Lente</b>		
<b>Distância focal</b>	3.6mm	2.8 mm
<b>Abertura máxima</b>	F2.0	
<b>Ângulo de visão</b>	H: 82° / V: 45°	H: 102° / V: 55°
<b>Tipo de lente</b>	Fixa	
<b>Alcance IR</b>	30 metros	
<b>IR inteligente</b>	Sim	
<b>Comprimento de onda LED IR</b>	850 nm	
<b>Tipo de montagem</b>	Montada em placa	
<b>Vídeo</b>		
<b>Quantidade de streams</b>	2	
<b>Compressão de vídeo</b>	H.264/ H.264B/ H.264H/ H.265/ MJPEG <sup>1</sup>	
<b>Compressão Inteligente</b>	Sim	
<b>Resolução de imagem</b>	2MP (1920x1080) / 16:9 1.3M (1280x960) / 4:3 1M (1280x720) / 16:9 D1 (704x480) / 22:15 VGA (640x480) / 4:3 CIF (352x240) / 22:15	
<b>Foto</b>	Até 1 foto por segundo	
<b>Formato do vídeo</b>	NTSC	
<b>Taxa de bit</b>	H.264: 8 kbps a 6144 kbps H.265: 3 kbps a 6144 kbps MJPEG: 40 kbps a 6144 Kbps	
<b>Taxa de frames</b>	1 ~ 30 FPS	
<b>Rede</b>		
<b>Interface</b>	RJ45 (10/100BASE-T)	
<b>Throughput Máximo</b>	24 Mbps	
<b>Protocolos e serviços suportados</b>	TCP/IP, UDP, IPv4, IPv6, DHCP, ARP, ICMP, DNS, DDNS, RTSP, RTCP, HTTPs, HTTP, Filtro IP, SMTP, SSL, TLS, IGMP, Multicast, FTP (modo passivo), NTP, RTP, Onvif, Intelbras Cloud, RTMP e Intelbras -1 <sup>2</sup>	
<b>Onvif</b>	Perfil S, T	
<b>Serviços DDNS</b>	Intelbras DDNS , DDNS No-IP®, DynDNS®	

*Handwritten signatures and initials at the bottom right of the page.*

<b>Configuração de nível de acesso</b>	Acesso a múltiplos usuários (máximo de 20) com proteção por senha <sup>3</sup>
<b>Navegador</b>	Internet Explorer® <sup>4</sup> , Google Chrome e Firefox
<b>Smartphone</b>	IOS, Android, Software iSIC Intelbras
<b>Aplicações e monitoramento</b>	Intelbras SIM Next, Intelbras IP Utility e Defense IA



## Características Complementares

<b>Detecção de movimento</b>	Sim <sup>5</sup>
<b>Ajuste de imagem</b>	Brilho/ Contraste/ Saturação/ Nitidez/ Gama
<b>Função espelho</b>	Rotação Horizontal
<b>Rotação de imagem</b>	0°/90°/180°/270°
<b>Idiomas do menu OSD</b>	Português, Inglês e Espanhol
<b>Máscara de privacidade</b>	Sim 4 áreas programáveis
<b>Redução digital de ruído</b>	3D – ajustável (DNR)
<b>Funções inteligentes</b>	Mascaramento Detecção de movimento Área de interesse

## Conexões

<b>Saída de vídeo</b>	Conector RJ – 45 Ethernet (8P8C)
<b>Alimentação</b>	Conector P4 fêmea

## Características Elétricas

<b>Consumo máximo de potência</b>	< 4,8 W	< 4,2 W
<b>Alimentação</b>	12 Vdc, Poe Ativo (802.3af)	
<b>Proteção anti-surto</b>	15 kV (vídeo e alimentação)	

## Características Mecânicas

<b>Dimensões (A x Ø)</b>	162,6 x 70 mm	85,5 x 109 mm
<b>Peso</b>	300 g	360 g
<b>Cor do case</b>	Preto (Tampa frontal) e Branco (gabinete traseiro)	Branco
<b>Tipo case/material</b>	Metal (tampa frontal) e plástico (gabinete traseiro)	
<b>Grau de proteção</b>	IP67	
<b>Local de instalação</b>	Interno e externo	

## Características Ambientais

Handwritten signatures and initials at the bottom of the page.

Temperatura de armazenamento	- 30 à 60 °C
Temperatura de operação	- 30 à 60 °C
Umidade relativa de operação	< 95 % RH



## Certificações

FCC	Parte 15, classe B
CE	EN 60950 : 2000

<sup>1</sup> Disponível apenas no stream extra.

<sup>2</sup> Esse produto é compatível com os modelos NVD 1204, NVD 1208 e NVD 1216, somente utilizando o protocolo ONVIF e com o modo de gravação em Regular. Não garantimos o funcionamento da detecção de movimento entre esses dispositivos.

Não compatível com os NVRs modelos NVD 3000 e NVD 3000-P.

<sup>3</sup> Para conectar a câmera em DVRs e NVRs que não possuem a função de inicialização, será necessário primeiro conectar a câmera em um computador para fazer a inicialização através da interface web da câmera.

Compatibilidade pode variar conforme a versão do navegador.

<sup>5</sup> Para garantir o correto funcionamento da detecção de movimento utilizar o protocolo Intelbras-1.

<sup>6</sup> Devido implementações de segurança na comunicação da câmera com os gravadores Intelbras, não serão compatíveis com gravadores Intelbras que possuem versão de firmware de 2017 ou anterior. Para maiores informações, favor consultar o suporte técnico.

## Conheça também:

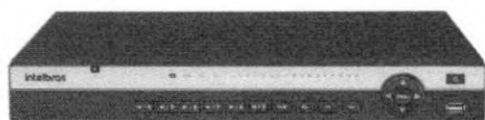

NVD 3116 P com HD WD Purple



HDs WD Purple

*Handwritten signature and initials.*



PROPOSTA COMERCIAL



**SEGUNDA ALTERAÇÃO DE CONTRATO SOCIAL E CONSOLIDAÇÃO  
PROC ESPECIALISTAS EM INFRAESTRUTURA DE TI LTDA  
CNPJ Nº 10.381.377/0001-91 NIRE: 41210753050**



**ALDO MAURICIO ARENDT**, brasileiro, empresário, solteiro, nascido no município de Francisco Beltrão estado do Paraná em 07 de dezembro de 1985, residente e domiciliado sito à Rua Artibano Sutille nº1137, Bairro São Francisco, CEP:85.504-790 no município de Pato Branco estado do Paraná, portador da Cédula de Identidade Registro Geral sob nº 9.495.705-2 emitida pela Secretária de Segurança Pública do Estado do Paraná, e CPF sob nº 047271.259-43 sócio componente da Sociedade Empresária Limitada Unipessoal, que gira sob nome empresarial de **PROC ESPECIALISTAS EM INFRAESTRUTURA DE TI LTDA** tendo sua sede e foro à Rua Osvaldo Aranha Nº 906, Bairro Brasília, CEP: 85.504-025 no município de Pato Branco Estado do Paraná, inscrita no CNPJ sob nº 37.365.867/0001-50 e com Contrato social arquivado na M.M. Junta Comercial em 19 de maio de 2022, sob NIRE nº 41210753050, resolve alterar seu contrato, mediante as seguintes cláusulas e condições e a Lei 10.406/2002:

**CLÁUSULA PRIMEIRA:** Por esta ato fica alterado o **OBJETO SOCIAL** para “**REPARAÇÃO E MANUTENÇÃO DE COMPUTADORES E DE EQUIPAMENTOS PERIFÉRICOS, COMERCIO VAREJISTA ESPECIALIZADO DE EQUIPAMENTOS E SUPRIMENTOS DE INFORMÁTICA, PROMOÇÃO DE VENDAS, SUPORTE TÉCNICO, MANUTENÇÃO E OUTROS SERVIÇOS EM TECNOLOGIA DA INFORMAÇÕES, ALUGUEL DE MÁQUINAS E EQUIPAMENTOS PARA ESCRITÓRIO, REPRESENTANTES COMERCIAL SUPLEMENTOS PARA INFORMÁTICA, TRANSPORTE RODOVIÁRIO DE CARGA, EXCETO PRODUTOS PERIGOSOS E MUDANÇAS, INTERMUNICIPAL, INTERESTADUAL E INTERNACIONAL, ATIVIDADES DE MONITORAMENTO DE SISTEMA DE SEGURANÇA ELETRONICO, INSTALAÇÃO DE SISTEMAS DE SEGURANÇA SEM MONITORAMENTO**”.

**CLÁUSULA SEGUNDA:** Permanecem inalteradas as demais Cláusulas vigentes que não colidirem com as disposições do presente instrumento.

**CLÁUSULA TERCEIRA:** À vista das modificações ora ajustadas, consolida-se o Contrato Social, que passa a ter a seguinte redação:

**CONTRATO SOCIAL CONSOLIDADO  
PROC ESPECIALISTAS EM INFRAESTRUTURA DE TI LTDA  
CNPJ Nº 10.381.377/0001-91**

**ALDO MAURICIO ARENDT**, brasileiro, empresário, solteiro, nascido no município de Francisco Beltrão estado do Paraná em 07 de dezembro de 1985, residente e domiciliado sito à Rua Artibano Sutille nº1137, Bairro São Francisco, CEP:85.504-790 no município de Pato Branco estado do Paraná, portador da Cédula de Identidade Registro Geral sob nº 9.495.705-2 emitida pela Secretária de Segurança Pública do Estado do Paraná, e CPF sob nº 047271.259-43 sócio componente da Sociedade Empresária Limitada Unipessoal, que gira sob nome empresarial de **PROC ESPECIALISTAS EM INFRAESTRUTURA DE TI LTDA** tendo sua sede e foro à Rua Osvaldo Aranha Nº 906, Bairro Brasília, CEP: 85.504-025 no município de Pato Branco Estado do Paraná, inscrita no CNPJ sob nº 37.365.867/0001-50 e com Contrato social arquivado na M.M. Junta Comercial em 19 de maio de 2022, sob NIRE nº 41210753050:

**CLÁUSULA PRIMEIRA:** A Sociedade gira sob o nome empresarial de **PROC ESPECIALISTAS EM INFRAESTRUTURA DE TI LTDA** tendo sua sede e foro à Rua Osvaldo Aranha Nº 906, Bairro Brasília, CEP: 85.504-025 no município de Pato Branco Estado do Paraná, inscrita no CNPJ sob nº10.381.377/0001-91. (art. 997, II, CC/2002)

**SEGUNDA ALTERAÇÃO DE CONTRATO SOCIAL E CONSOLIDAÇÃO  
PROC ESPECIALISTAS EM INFRAESTRUTURA DE TI LTDA  
CNPJ Nº 10.381.377/0001-91 NIRE: 41210753050**



**CLÁUSULA SEGUNDA:** O objeto Social é o ramo de "REPARAÇÃO E MANUTENÇÃO DE COMPUTADORES E DE EQUIPAMENTOS PERIFÉRICOS, COMERCIO VAREJISTA ESPECIALIZADO DE EQUIPAMENTOS E SUPRIMENTOS DE INFORMÁTICA, PROMOÇÃO DE VENDAS, SUPORTE TÉCNICO, MANUTENÇÃO E OUTROS SERVIÇOS EM TECNOLOGIA DA INFORMAÇÕES, ALUGUEL DE MÁQUINAS E EQUIPAMENTOS PARA ESCRITÓRIO, REPRESENTANTES COMERCIAL SUPLEMENTOS PARA INFORMÁTICA, TRANSPORTE RODOVIÁRIO DE CARGA, EXCETO PRODUTOS PERIGOSOS E MUDANÇAS, INTERMUNICIPAL, INTERESTADUAL E INTERNACIONAL, ATIVIDADES DE MONITORAMENTO DE SISTEMA DE SEGURANÇA ELETRONICO, INSTALAÇÃO DE SISTEMAS DE SEGURANÇA SEM MONITORAMENTO". (art. 997, II, CC/2002)

**CLÁUSULA TERCEIRA:** O Capital Social, no valor de R\$ 110.000,00 (cento e dez mil reais) divididos em 110.000 (cento e dez mil) quotas de R\$ 1,00 (Hum real) cada subscritas e integralizadas, em moeda corrente do País ficando assim distribuídos:

SÓCIOS	QUOTAS	CAPITAL - R\$	%
ALDO MAURICIO ARENDT	110.000	R\$110.000,00	100%
TOTAL	110.000	R\$110.000,00	100%

**CLÁUSULA QUARTA:** A sociedade iniciou suas atividades em 26 de setembro de 2008 e seu prazo de duração e por tempo indeterminado. (art. 53, III, F, Decreto nº 1.800/96)

**CLÁUSULA QUINTA:** A responsabilidade do sócio é restrita ao valor de suas quotas, mas responde solidariamente pela integralização do capital social. (art. 1.052, CC/2002)

**CLÁUSULA SEXTA:** A administração da sociedade será exercida pela sócia **ALDO MAURICIO ARENDT** que representará legalmente a sociedade e poderá praticar todo e qualquer ato de gestão pertinente ao objeto social. (ART. 997, VI; 1.013, 1.015; 1.064, CC)

**CLÁUSULA SÉTIMA:** Ao término de cada exercício, em 31 de Dezembro, o administrador prestará contas justificadas de sua administração, procedendo à elaboração do inventário, do balanço patrimonial e do balanço de resultado econômico, cabendo ao(s) sócio(s), os lucros ou perdas apuradas. (art. 1.065, CC)

**CLÁUSULA OITAVA:** Nos quatro meses seguintes ao término do exercício social, o sócio deliberara sobre as contas, podendo os lucros ser distribuídos ou a critério destes ficarem em reserva na sociedade e os prejuízos que por ventura se verificarem serão mantidos em conta especial, para serem amortizados nos exercícios futuros, e não sendo, serão suportados pelo sócio proporcionalmente as suas quotas Capital, e designara administrador quando for o caso.

**CLÁUSULA NONA;** A sociedade poderá levantar balanços intermediários ou intercalares e distribuir os lucros evidenciados nos mesmos.

**CLÁUSULA DÉCIMA:** A Sociedade poderá a qualquer tempo, abrir ou fechar filial ou outra dependência, mediante alteração contratual assinada por todos os sócios.

**CLÁUSULA DÉCIMA PRIMEIRA:** O sócio poderá fixar uma retirada mensal, a título de "pro labore", cujo valor não ultrapasse o limite fixado pela legislação do Imposto de Renda, e demais disposições regulamentares pertinentes.

SEGUNDA ALTERAÇÃO DE CONTRATO SOCIAL E CONSOLIDAÇÃO  
PROC ESPECIALISTAS EM INFRAESTRUTURA DE TI LTDA  
CNPJ Nº 10.381.377/0001-91 NIRE: 41210753050



**CLÁUSULA DÉCIMA SEGUNDA:** Falecendo ou sendo interditado o sócio a sociedade continuará com os herdeiros e sucessores e o incapaz. Não sendo possível ou inexistindo interesse destes ou dos sócios remanescentes, o valor de seus haveres será apurado e liquidado com base na situação patrimonial da sociedade, à data da resolução verificada em balanço especialmente levantado.

**Parágrafo Único:** O mesmo procedimento será adotado em outros casos em que a sociedade se resolva em relação a seus sócios. (art. 1.028 e art. 1.031, CC/2002)

**CLÁUSULA DÉCIMA TERCEIRA:** O sócio declara, sob as penas da lei que não incorrem nas proibições previstas em lei para o exercício da atividade mercantil.

**CLÁUSULA DÉCIMA QUARTA:** O administrador declara, sob as penas da lei, de que não está impedido de exercer a administração da sociedade, por lei especial, ou em virtude de condenação criminal, ou por se encontrar sob os efeitos dela, a pena falimentar, de prevaricação, peita ou suborno, concussão, peculato, ou defesa da concorrência, contra as relações de consumo, fé pública, ou a de propriedade, (art. 1.011, § 1º CC e art. 37, II da Lei nº 8.934 de 1994)

**CLÁUSULA DÉCIMA QUINTA:** Declara para os efeitos de enquadramento como **MICROEMPRESA** que o valor da receita bruta anual da empresa não excederá o limite fixado no inciso I do art. 3º da Lei Complementar nº 123 de 14 de dezembro de 2006, e que não se enquadra em qualquer das hipóteses de exclusão relacionadas no § 4º do art. 3º da mencionada lei.

**CLÁUSULA DÉCIMA SEXTA:** Fica eleito o foro da comarca de Pato Branco Estado do Paraná, para o exercício e o cumprimento dos direitos e obrigações resultantes deste contrato.

E, por assim estar justo e contratado, lavra, data e assina o presente instrumento, obrigando-se fielmente por si a seus herdeiros a cumpri-lo em todos os seus termos.

Pato Branco-Pr, 22 de abril de 2024.

ALDO MAURICIO ARENDT  
CPF: 047271.259-43



## ASSINATURA ELETRÔNICA

Certificamos que o ato da empresa PROC ESPECIALISTAS EM INFRAESTRUTURA DE TI LTDA consta assinado digitalmente por:

IDENTIFICAÇÃO DO(S) ASSINANTE(S)	
CPF/CNPJ	Nome
04727125943	ALDO MAURICIO ARENDT



CERTIFICO O REGISTRO EM 26/04/2024 08:47 SOB Nº 20242852670.  
PROTOCOLO: 242852670 DE 25/04/2024.  
CÓDIGO DE VERIFICAÇÃO: 12405913241. CNPJ DA SEDE: 10381377000191.  
NIRE: 41210753050. COM EFEITOS DO REGISTRO EM: 22/04/2024.  
PROC ESPECIALISTAS EM INFRAESTRUTURA DE TI LTDA

LEANDRO MARCOS RAYSEL BISCAIA  
SECRETÁRIO-GERAL  
[www.empresafacil.pr.gov.br](http://www.empresafacil.pr.gov.br)

A validade deste documento, se impresso, fica sujeito à comprovação de sua autenticidade nos respectivos portais, informando seus respectivos códigos de verificação.

*Assinaturas manuscritas:*  
L. J. fh  
S. M.



REPÚBLICA FEDERATIVA DO BRASIL  
TRIBUNAL DE JUSTIÇA DO ESTADO DO PARANÁ  
COMARCA DE PATO BRANCO

OFICIO DO DISTRIBUIDOR E ANEXOS  
Rua Maria Bueno, nº 284 - Trevo da Guarany  
cartoriodistribuidorpb@gmail.com  
PATO BRANCO/PR - 85501-560

TITULAR  
DIRSO ANTONIO VERONESE  
JURAMENTADOS  
DILMAR ALUIZIO VERONESE  
JULIANO VERONESE



### Certidão Negativa

Certifico, a pedido de parte interessada, que revendo os livros e arquivos de distribuição de FALÊNCIA E CONCORDATA, sob minha guarda neste cartório, verifiquei NÃO CONSTAR nenhum registro em andamento contra:

#### PROC ESPECIALISTAS EM INFRAESTRUTURA DE TI LTDA

CNPJ 10.381.377/0001-91, no período compreendido desde 14/12/1960, data de instalação deste cartório, até a presente data.

PATO BRANCO/PR, 06 de Junho de 2024, 14:26:03

DILMAR ALUIZIO VERONESE



Custas = R\$ 42,95  
Página 0001/0001

*J. Th*  
*[Signature]*  
*[Signature]*

REPÚBLICA FEDERATIVA DO BRASIL  
TRIBUNAL DE JUSTIÇA DO ESTADO DO PARANÁ  
COMARCA DE PATO BRANCO

OFICIO DO DISTRIBUIDOR E ANEXOS  
Rua Maria Bueno, nº 284 - Trevo da Guarany  
cartoriodistribuidorpb@gmail.com  
PATO BRANCO/PR - 85501-560

TITULAR  
DIRSO ANTONIO VERONESE  
JURAMENTADOS  
DILMAR ALUIZIO VERONESE  
JULIANO VERONESE



### Certidão Negativa

Certifico, a pedido de parte interessada, que revendo os livros e arquivos de distribuição de RECUPERAÇÃO JUDICIAL E EXTRAJUDICIAL, sob minha guarda neste cartório, verifiquei NÃO CONSTAR nenhum registro em andamento contra:

#### PROC ESPECIALISTAS EM INFRAESTRUTURA DE TI LTDA

CNPJ 10.381.377/0001-91, no período compreendido desde 14/12/1960, data de instalação deste cartório, até a presente data.

PATO BRANCO/PR, 06 de Junho de 2024, 14:26:21

DILMAR ALUIZIO VERONESE



Custas = R\$ 42,95  
Página 0001/0001

J 7h  
[Handwritten signatures]



REPÚBLICA FEDERATIVA DO BRASIL  
CADASTRO NACIONAL DA PESSOA JURÍDICA



NÚMERO DE INSCRIÇÃO 10.381.377/0001-91 MATRIZ	COMPROVANTE DE INSCRIÇÃO E DE SITUAÇÃO CADASTRAL	DATA DE ABERTURA 26/09/2008
---	---	--------------------------------

NOME EMPRESARIAL PROC ESPECIALISTAS EM INFRAESTRUTURA DE TI LTDA ✓
---

TÍTULO DO ESTABELECIMENTO (NOME DE FANTASIA) PROC SOLUCOES EM INFORMATICA	PORTE ME
--	-------------

CÓDIGO E DESCRIÇÃO DA ATIVIDADE ECONÔMICA PRINCIPAL 47.51-2-01 - Comércio varejista especializado de equipamentos e suprimentos de informática
---

CÓDIGO E DESCRIÇÃO DAS ATIVIDADES ECONÔMICAS SECUNDÁRIAS 43.21-5-00 - Instalação e manutenção elétrica 46.14-1-00 - Representantes comerciais e agentes do comércio de máquinas, equipamentos, embarcações e aeronaves 49.30-2-02 - Transporte rodoviário de carga, exceto produtos perigosos e mudanças, intermunicipal, interestadual e internacional 62.09-1-00 - Suporte técnico, manutenção e outros serviços em tecnologia da informação 73.19-0-02 - Promoção de vendas 77.33-1-00 - Aluguel de máquinas e equipamentos para escritórios 80.20-0-01 - Atividades de monitoramento de sistemas de segurança eletrônico 95.11-8-00 - Reparação e manutenção de computadores e de equipamentos periféricos
--

CÓDIGO E DESCRIÇÃO DA NATUREZA JURÍDICA 206-2 - Sociedade Empresária Limitada
--

LOGRADOURO R OSVALDO ARANHA	NÚMERO 906	COMPLEMENTO *****
--------------------------------	---------------	----------------------

CEP 85.504-025	BAIRRO/DISTRITO BRASILIA	MUNICÍPIO PATO BRANCO ✓	UF PR
-------------------	-----------------------------	----------------------------	----------

ENDEREÇO ELETRÔNICO FINANCEIRO@PROCGROUP.COM.BR	TELEFONE (46) 3224-3532
--	----------------------------

ENTE FEDERATIVO RESPONSÁVEL (EFR) *****
--

SITUAÇÃO CADASTRAL ATIVA	DATA DA SITUAÇÃO CADASTRAL 26/09/2008
-----------------------------	--



MOTIVO DE SITUAÇÃO CADASTRAL
------------------------------

SITUAÇÃO ESPECIAL *****	DATA DA SITUAÇÃO ESPECIAL *****
----------------------------	------------------------------------

Aprovado pela Instrução Normativa RFB nº 2.119, de 06 de dezembro de 2022.

Emitido no dia 09/06/2024 às 22:05:01 (data e hora de Brasília).

Página: 1/1

	<b>SINTEGRA</b> Consulta Pública ao Cadastro do Estado do Paraná	
--	--	--

**IDENTIFICAÇÃO**

Cadastro atualizado até a data da consulta

 Data/Hora Host  
 CELEPAR  
 09/06/2024 - 22:06:07

<b>CNPJ:</b>	10.381.377/0001-91	<b>Inscrição Estadual:</b>	90671018-87
<b>Nome Empresarial:</b>	PROC ESPECIALISTAS EM INFRAESTRUTURA DE TI LTDA		

**ENDEREÇO**

<b>Logradouro:</b>	RUA OSVALDO ARANHA		
<b>Número:</b>	906	<b>Complemento:</b>	
<b>Bairro:</b>	BRASILIA		
<b>Município:</b>	PATO BRANCO	<b>UF:</b>	PR
<b>CEP:</b>	85.504-025	<b>Telefone:</b>	(46)9136-6319
<b>E-mail:</b>	FINANCEIRO@PROC.INF.BR		

**INFORMAÇÕES COMPLEMENTARES**

<b>Atividade Econômica Principal:</b>	4751201 - COMERCIO VAREJISTA ESPECIALIZADO DE EQUIPAMENTOS E SUPRIMENTOS DE INFORMATICA
<b>Atividade(s) Econômica(s) Secundária(s):</b>	4930202 - TRANSPORTE RODOVIARIO DE CARGA, EXCETO PRODUTOS PERIGOSOS E MUDANCAS, INTERMUNICIPAL, INTERESTADUAL E INTERNACIONAL 6209100 - SUPORTE TECNICO, MANUTENCAO E OUTROS SERVICOS EM TECNOLOGIA DA INFORMACAO 9511800 - REPARACAO E MANUTENCAO DE COMPUTADORES E DE EQUIPAMENTOS PERIFERICOS 8020001 - ATIVIDADES DE MONITORAMENTO DE SISTEMAS DE SEGURANCA ELETRONICOS 4321500 - INSTALACAO E MANUTENCAO ELETRICA
<b>Início das Atividades:</b>	08/2014
<b>Situação Atual:</b>	HABILITADO - DESDE 08/2014
<b>Situação Cadastral:</b>	ATIVO - DESDE 08/2014
<b>Regime Tributário:</b>	SIMPLES NACIONAL / SIMPLES NACIONAL - DIA 03 DO MES+2
<b>SPED (EFD, NF-e, CT-e):</b>	<a href="#">Maiores informações clique aqui</a>

OBSERVAÇÃO: Os dados acima são baseados em informações fornecidas pelo próprio contribuinte cadastrado. Não valem como certidão de sua efetiva existência de fato e de direito, não são oponíveis à Fazenda e nem excluem a responsabilidade tributária derivada de operações com ele ajustadas.

**Este CNPJ possui outra Inscrição Estadual.  
 Clique no botão ao lado para consultá-la.**

[Outra Inscrição Estadual](#)

[Consultar novo contribuinte do Paraná](#)  
[Acessar cadastro de outros Estados](#)

*Handwritten signatures and initials:*  
 1h  
 [Signature]  
 [Signature]



MINISTÉRIO DA FAZENDA  
Secretaria da Receita Federal do Brasil  
Procuradoria-Geral da Fazenda Nacional



**CERTIDÃO POSITIVA COM EFEITOS DE NEGATIVA DE DÉBITOS RELATIVOS AOS TRIBUTOS  
FEDERAIS E À DÍVIDA ATIVA DA UNIÃO**

Nome: PROC ESPECIALISTAS EM INFRAESTRUTURA DE TI LTDA  
CNPJ: 10.381.377/0001-91

Ressalvado o direito de a Fazenda Nacional cobrar e inscrever quaisquer dívidas de responsabilidade do sujeito passivo acima identificado que vierem a ser apuradas, é certificado que:

1. constam débitos administrados pela Secretaria da Receita Federal do Brasil (RFB) com exigibilidade suspensa nos termos do art. 151 da Lei nº 5.172, de 25 de outubro de 1966 - Código Tributário Nacional (CTN), ou objeto de decisão judicial que determina sua desconsideração para fins de certificação da regularidade fiscal, ou ainda não vencidos; e
2. não constam inscrições em Dívida Ativa da União (DAU) na Procuradoria-Geral da Fazenda Nacional (PGFN).

Conforme disposto nos arts. 205 e 206 do CTN, este documento tem os mesmos efeitos da certidão negativa.

Esta certidão é válida para o estabelecimento matriz e suas filiais e, no caso de ente federativo, para todos os órgãos e fundos públicos da administração direta a ele vinculados. Refere-se à situação do sujeito passivo no âmbito da RFB e da PGFN e abrange inclusive as contribuições sociais previstas nas alíneas 'a' a 'd' do parágrafo único do art. 11 da Lei nº 8.212, de 24 de julho de 1991.

A aceitação desta certidão está condicionada à verificação de sua autenticidade na Internet, nos endereços <<http://rfb.gov.br>> ou <<http://www.pgfn.gov.br>>.

Certidão emitida gratuitamente com base na Portaria Conjunta RFB/PGFN nº 1.751, de 2/10/2014.

Emitida às 03:42:36 do dia 05/06/2024 <hora e data de Brasília>.

Válida até 02/12/2024.

Código de controle da certidão: **D6A8.E26E.95E4.702F**

Qualquer rasura ou emenda invalidará este documento.

J. fh

P. S.





Estado do Paraná  
Secretaria de Estado da Fazenda  
Receita Estadual do Paraná



**Certidão Negativa**  
de Débitos Tributários e de Dívida Ativa Estadual  
Nº 033729305-55

Certidão fornecida para o CNPJ/MF: **10.381.377/0001-91**  
Nome: **PROC ESPECIALISTAS EM INFRAESTRUTURA DE TI LTDA**

Ressalvado o direito da Fazenda Pública Estadual inscrever e cobrar débitos ainda não registrados ou que venham a ser apurados, certificamos que, verificando os registros da Secretaria de Estado da Fazenda, constatamos não existir pendências em nome do contribuinte acima identificado, nesta data.

Obs.: Esta Certidão engloba todos os estabelecimentos da empresa e refere-se a débitos de natureza tributária e não tributária, bem como ao descumprimento de obrigações tributárias acessórias.

**Válida até 04/10/2024 - Fornecimento Gratuito**

A autenticidade desta certidão deverá ser confirmada via Internet  
[www.fazenda.pr.gov.br](http://www.fazenda.pr.gov.br)

*J. H.*  
*[Signature]*



MUNICÍPIO DE

**PATÓ BRANCO**

**SECRETARIA MUNICIPAL  
DE ADMINISTRAÇÃO E FINANÇAS**

**DIVISÃO DE FISCALIZAÇÃO E TRIBUTAÇÃO**

CERTIDÃO POSITIVA COM EFEITO DE NEGATIVA DE TRIBUTOS MUNICIPAIS - CADASTRO ECONÔMICO

CADASTRO MUNICIPAL: 329654-0

NOME/RAZÃO: PROC ESPECIALISTAS EM INFRAESTRUTURA DE TI LTDA

CNPJ/CPF...: 10.381.377/0001-91

LOCALIZ...: RUA OSWALDO ARANHA, 000906 - BRASÍLIA

ALVARÁ NR.: 406/2014

MUNICÍPIO.: PATÓ BRANCO UF: PR



**VALIDADE:** Consulta de Débitos

Certificamos para os devidos fins que de conformidade com as informações prestadas pelos órgãos competentes desta Prefeitura no cadastro econômico do sujeito passivo acima identificado, que **CONSTAM DÉBITOS NÃO VENCIDOS OU CUJA EXIGIBILIDADE ENCONTRAM-SE SUSPENSAS** referente a Tributos Municipais inscritos ou não em Dívida Ativa, até a presente data.

A Fazenda Municipal reserva-se o direito de cobrar Dívidas posteriormente constatadas, mesmo referente a períodos compreendidos nesta CERTIDÃO.

A presente certidão está condicionada à verificação de sua autenticidade na Internet, no endereço <<http://www.patobranco.pr.gov.br>> ou através do QR Code com os dados abaixo:

Emitida em: 07/06/2024. ✓

Válida até: 05/09/2024. ✓

Ano da Certidão.....: 2024

Número da certidão.....: 0038475

Código de autenticidade da certidão: 91647775091647



Certidão emitida no Portal do Cidadão, com base na Lei Municipal.

Pató Branco - PR em, 07 de Junho de 2024.

**ATENÇÃO: QUALQUER RASURA OU EMENDA INVALIDARÁ ESTE DOCUMENTO.**

**ATENÇÃO: QUALQUER RASURA OU EMENDA INVALIDARÁ ESTE DOCUMENTO.**

PREFEITURA DE PATÓ BRANCO - Rua Caramuru, 271, Centro, 85501-064

<http://www.patobranco.pr.gov.br>

Handwritten signatures and initials at the bottom right of the page.

Voltar

Imprimir

**CAIXA**  
CAIXA ECONÔMICA FEDERAL**Certificado de Regularidade do  
FGTS - CRF**

**Inscrição:** 10.381.377/0001-91 ✓  
**Razão Social:** PROC ESPECIALISTAS EM INFRAESTRUTURA DE  
**Endereço:** - RUA OSVALDO ARANHA 906 - / CENTRO / PATO BRANCO / PR / 85501-045

A Caixa Econômica Federal, no uso da atribuição que lhe confere o Art. 7, da Lei 8.036, de 11 de maio de 1990, certifica que, nesta data, a empresa acima identificada encontra-se em situação regular perante o Fundo de Garantia do Tempo de Serviço - FGTS.

O presente Certificado não servirá de prova contra cobrança de quaisquer débitos referentes a contribuições e/ou encargos devidos, decorrentes das obrigações com o FGTS.

**Validade:** 03/06/2024 a 02/07/2024 ✓

**Certificação Número:** 2024060301501786107802

Informação obtida em 06/06/2024 14:07:51

A utilização deste Certificado para os fins previstos em Lei esta condicionada a verificação de autenticidade no site da Caixa:  
**[www.caixa.gov.br](http://www.caixa.gov.br)**

J. Fh  
[Handwritten signatures]

PODER JUDICIÁRIO  
JUSTIÇA DO TRABALHO**CERTIDÃO NEGATIVA DE DÉBITOS TRABALHISTAS**

Nome: PROC ESPECIALISTAS EM INFRAESTRUTURA DE TI LTDA (MATRIZ E FILIAIS)

CNPJ: 10.381.377/0001-91

Certidão nº: 39660181/2024

Expedição: 06/06/2024, às 14:09:11

Validade: 03/12/2024 > 180 (cento e oitenta) dias, contados da data de sua expedição.

Certifica-se que PROC ESPECIALISTAS EM INFRAESTRUTURA DE TI LTDA (MATRIZ E FILIAIS), inscrito(a) no CNPJ sob o nº 10.381.377/0001-91, NÃO CONSTA como inadimplente no Banco Nacional de Devedores Trabalhistas.

Certidão emitida com base nos arts. 642-A e 883-A da Consolidação das Leis do Trabalho, acrescentados pelas Leis ns.º 12.440/2011 e 13.467/2017, e no Ato 01/2022 da CGJT, de 21 de janeiro de 2022. Os dados constantes desta Certidão são de responsabilidade dos Tribunais do Trabalho.

No caso de pessoa jurídica, a Certidão atesta a empresa em relação a todos os seus estabelecimentos, agências ou filiais.

A aceitação desta certidão condiciona-se à verificação de sua autenticidade no portal do Tribunal Superior do Trabalho na Internet (<http://www.tst.jus.br>).

Certidão emitida gratuitamente.

**INFORMAÇÃO IMPORTANTE**

Do Banco Nacional de Devedores Trabalhistas constam os dados necessários à identificação das pessoas naturais e jurídicas inadimplentes perante a Justiça do Trabalho quanto às obrigações estabelecidas em sentença condenatória transitada em julgado ou em acordos judiciais trabalhistas, inclusive no concernente aos recolhimentos previdenciários, a honorários, a custas, a emolumentos ou a recolhimentos determinados em lei; ou decorrentes de execução de acordos firmados perante o Ministério Público do Trabalho, Comissão de Conciliação Prévia ou demais títulos que, por disposição legal, contiver força executiva.

J. F. L.  
P. See



## CARTA DE APRESENTAÇÃO DA DOCUMENTAÇÃO DE HABILITAÇÃO ✓

À COMISSÃO ESPECIAL DE LICITAÇÃO PROCEDIMENTO LICITATÓRIO ESPECIAL Nº 01/2024 I.

A Proc Especialistas em Infraestrutura de TI, por seu representante abaixo assinado, vem apresentar sua DOCUMENTAÇÃO DE HABILITAÇÃO no âmbito do certame em referência, conforme os requisitos definidos no EDITAL.

2. O LICITANTE declara expressamente que tem pleno conhecimento dos termos do EDITAL em referência e que os aceita integralmente, em especial no que tange às prerrogativas conferidas à COMISSÃO ESPECIAL DE LICITAÇÃO de conduzir diligências para verificar a veracidade dos documentos apresentados e buscar quaisquer esclarecimentos necessários para elucidar as informações neles contidas.

3. O LICITANTE declara expressamente que atendeu a todos os requisitos e critérios para a habilitação, e que apresentou a DOCUMENTAÇÃO DE HABILITAÇÃO em conformidade com o EDITAL.

4. O LICITANTE declara, ainda, que a DOCUMENTAÇÃO DE HABILITAÇÃO ora apresentada é completa, verdadeira e correta em cada detalhe. ✓

Pato Branco, 06 de junho de 24.

Aldo Mauricio Arendt





DECLARAÇÃO DE CUMPRIMENTO DO DISPOSTO NO ART. 7º, INC. XXXIII,  
DA CONSTITUIÇÃO FEDERAL DE 1988

À  
COMISSÃO ESPECIAL DE LICITAÇÃO  
PROCEDIMENTO LICITATÓRIO ESPECIAL Nº 01/2024

A Proc Especialistas em Infraestrutura de TI, inscrita no CNPJ/ME sob o nº 10.381.377/0001-91, por seu representante abaixo assinado, o Sr. Aldo Mauricio Arendt, portador da Carteira de Identidade nº e inscrito no CPF/ME sob o nº 9495705-2, declara, sob as penas da Lei, que não emprega menor de 18 (dezoito) anos em trabalho noturno, perigoso ou insalubre, tampouco emprega menor de 16 (dezesseis) anos, estando em situação regular perante o Ministério do Trabalho e Previdência, no que se refere à observância ao disposto no inc. XXXIII do art. 7º da Constituição Federal de 1988.

Ressalva: emprega menor, a partir de quatorze anos, exclusivamente na condição de aprendiz ( ). (Observação: em caso afirmativo, assinalar a ressalva acima).

Pato Branco, 06 de junho de 24.

Aldo Mauricio Arendt



## DECLARAÇÃO ÚNICA DE COMPROMISSOS

À

### COMISSÃO ESPECIAL DE LICITAÇÃO PROCEDIMENTO LICITATÓRIO ESPECIAL Nº 01/2024

A Proc especialistas em Infraestrutura de TI, por seu representante abaixo assinado, declara ao Município que, caso se sagre vencedora do certame em referência e venha a celebrar Contrato Público para Solução Inovadora (CPSI) junto à Municipalidade:

- a) cumprirá o conteúdo da PROPOSTA apresentada na LICITAÇÃO e documentos relacionados;
- b) disporá de equipamentos, materiais e equipe adequados para a consecução de todas as suas obrigações, com a eficiência e a qualidade asseguradas na proposta;
- c) assumirá integral responsabilidade, civil e penal, pela boa execução e eficiência da solução inovadora, bem como pelos danos decorrentes da execução contratual, inclusive quanto a terceiros;
- d) assumirá integral responsabilidade pelos riscos que lhe são atribuídos, conforme matriz de riscos da experimentação do contrato;
- f) cumprirá com todas as determinações legais e regulamentares quanto à legislação tributária e à legislação trabalhista, previdenciária, de segurança e medicina do trabalho em relação aos seus empregados, prestadores de serviços, contratados ou subcontratados, isentando o município de qualquer responsabilização relacionada;
- j) cumprirá e observará todas as normas e exigências legais ambientais;
- l) dará conhecimento imediato ao MUNICÍPIO quanto a todo e qualquer evento que altere de modo relevante o normal desenvolvimento da execução contratual, ou que possa vir a prejudicar ou impedir o pontual e tempestivo cumprimento das obrigações previstas no CONTRATO, incluindo-se ações judiciais e procedimentos administrativos, apresentando, por escrito e no prazo mínimo necessário, relatório detalhado sobre esses fatos, com as medidas tomadas ou a serem tomadas para superar ou sanar a situação;



m) comunicará ao MUNICÍPIO todas as circunstâncias ou ocorrências que, constituindo motivos de caso fortuito, força maior ou álea econômica extraordinária, impeçam ou venham a impedir a normal execução da solução inovadora; MUNICÍPIO DE CORONEL VIVIDA – ESTADO DO PARANÁ Praça Ângelo Mezzomo, s/nº - 85550-000 – Coronel Vivida – Paraná Fone: (46) 3232-8300 – e-mail: planejamento@coronelvivida.pr.gov.br  
Página 52 de 73

- n) atenderá a convocações formalmente encaminhadas pela comissão de acompanhamento do CPSI, inclusive para participar de reuniões;
- r) manterá seus funcionários, bem como funcionários das subcontratadas, devidamente uniformizados e identificados;
- s) Cumprirá integralmente todas as condições estabelecidas neste edital e seus anexos.

Pato Branco, 06 de junho de 24.

Aldo Mauricio Arendt

## ATESTADO DE CAPACIDADE TÉCNICA

Atestamos, para os devidos fins, que a **Proc Especialistas em Infraestrutura de TI - Eireli**, inscrita no CNPJ nº 10.381.377-0001/91, com sede rua Osvaldo Aranha, 906-bairro Brasília, cidade de Pato Branco - Paraná presta serviços ao **Município de Pato Branco**, CNPJ nº 76.995.448/0001-54, com sede e foro na Rua Caramuru, nº 271, Centro, em Pato Branco - PR, neste ato representado pelo Secretário de Ciência, Tecnologia e Inovação, Sr. **José Francisco Grezzana**, inscrito no CPF nº 554.003.459-72, detém qualificação técnica para conjunto integrado de soluções e inovações tecnológicas de monitoramento por câmeras de segurança (LPR e Speed Dome com reconhecimento facial) com uso de inteligência artificial, voltado para o serviço de segurança da administração pública e para a segurança pública.

Registramos que a Proc Especialistas em Infraestrutura de TI - Eireli presta serviços de Montagem da Central de Monitoramento (NOC) e Datacenter bem como instalações, manutenção do conjunto integrado de soluções e inovações tecnológicas de monitoramento por câmeras de segurança com uso de inteligência artificial em conformidade com sua qualificação técnica em período de setembro de 2019 até os dias atuais.

Informamos ainda que os serviços prestados atenderam nossas expectativas, sendo que a Proc Especialistas em Infraestrutura de TI - Eireli vem cumprindo com suas obrigações, nada constando que a desabone tecnicamente, até a presente data.

Pato Branco, datado e assinado digitalmente.

**José Francisco Grezzana**  
Secretário de Ciência, Tecnologia e Inovação



VERIFICAÇÃO DAS  
ASSINATURAS



Código para verificação: 205C-15C9-502E-C2EC

Este documento foi assinado digitalmente pelos seguintes signatários nas datas indicadas:

- ✓ JOSE FRANCISCO GREZZANA (CPF 554.XXX.XXX-72) em 08/05/2024 08:15:44 (GMT-03:00)  
Papel: Parte  
Emitido por: Sub-Autoridade Certificadora 1Doc (Assinatura 1Doc)

Para verificar a validade das assinaturas, acesse a Central de Verificação por meio do link:

<https://patobranco.1doc.com.br/verificacao/205C-15C9-502E-C2EC>

J  
fh  
CW





HABILITAÇÃO



Consulta de Impedidos de Licitar

CNPJ: 10381377000191

NENHUM ITEM ENCONTRADO!



TRIBUNAL DE CONTAS DA UNIÃO



## Consulta Consolidada de Pessoa Jurídica

Este relatório tem por objetivo apresentar os resultados consolidados de consultas eletrônicas realizadas diretamente nos bancos de dados dos respectivos cadastros. A responsabilidade pela veracidade do resultado da consulta é do Órgão gestor de cada cadastro consultado. A informação relativa à razão social da Pessoa Jurídica é extraída do Cadastro Nacional da Pessoa Jurídica, mantido pela Receita Federal do Brasil.

**Consulta realizada em:** 10/06/2024 10:02:13

### Informações da Pessoa Jurídica:

Razão Social: **PROC ESPECIALISTAS EM INFRAESTRUTURA DE TI LTDA**  
CNPJ: **10.381.377/0001-91**

### Resultados da Consulta Eletrônica:

Órgão Gestor: **TCU**  
Cadastro: **Licitantes Inidôneos**  
Resultado da consulta: **Nada Consta** ✓

Para acessar a certidão original no portal do órgão gestor, clique [AQUI](#).

Órgão Gestor: **CNJ**  
Cadastro: **CNIA - Cadastro Nacional de Condenações Cíveis por Ato de Improbidade Administrativa e Inelegibilidade**  
Resultado da consulta: **Nada Consta** ✓

Para acessar a certidão original no portal do órgão gestor, clique [AQUI](#).

Órgão Gestor: **Portal da Transparência**  
Cadastro: **Cadastro Nacional de Empresas Inidôneas e Suspensas**  
Resultado da consulta: **Nada Consta** ✓

Para acessar a certidão original no portal do órgão gestor, clique [AQUI](#).

Órgão Gestor: **Portal da Transparência**  
Cadastro: **CNEP - Cadastro Nacional de Empresas Punidas**  
Resultado da consulta: **Nada Consta** ✓

Para acessar a certidão original no portal do órgão gestor, clique [AQUI](#).

Obs: A consulta consolidada de pessoa jurídica visa atender aos princípios de simplificação e racionalização de serviços públicos digitais. Fundamento legal: Lei nº 12.965, de 23 de abril de 2014, Lei nº 13.460, de 26 de junho de 2017, Lei nº 13.726, de 8 de outubro de 2018, Decreto nº 8.638 de 15, de janeiro de 2016.



Acesso exclusivo dos órgãos estaduais e municipais

# Autenticidade de documentos

## DADOS DA CONSULTA

Protocolo:

242852670

Data do Protocolo:

25/04/2024

Número de Registro:

41210753050

Arquivamento:

20242852670

Empresa:

PROC ESPECIALISTAS EM INFRAESTRUTURA DE TI LTDA

Documento(s):

Contrato

[< Voltar](#)



Atendimento online

---

Desenvolvido por:



**SEGUNDA ALTERAÇÃO DE CONTRATO SOCIAL E CONSOLIDAÇÃO**  
**PROC ESPECIALISTAS EM INFRAESTRUTURA DE TI LTDA**  
**CNPJ Nº 10.381.377/0001-91 NIRE: 41210753050**



**ALDO MAURICIO ARENDT**, brasileiro, empresário, solteiro, nascido no município de Francisco Beltrão estado do Paraná em 07 de dezembro de 1985, residente e domiciliado sito à Rua Artibano Sutile nº1137, Bairro São Francisco, CEP:85.504-790 no município de Pato Branco estado do Paraná, portador da Cédula de Identidade Registro Geral sob nº 9.495.705-2 emitida pela Secretária de Segurança Pública do Estado do Paraná, e CPF sob nº 047271.259-43 sócio componente da Sociedade Empresária Limitada Unipessoal, que gira sob nome empresarial de **PROC ESPECIALISTAS EM INFRAESTRUTURA DE TI LTDA** tendo sua sede e foro à Rua Osvaldo Aranha Nº 906, Bairro Brasília, CEP: 85.504-025 no município de Pato Branco Estado do Paraná, inscrita no CNPJ sob nº 37.365.867/0001-50 e com Contrato social arquivado na M.M. Junta Comercial em 19 de maio de 2022, sob NIRE nº 41210753050, resolve alterar seu contrato, mediante as seguintes cláusulas e condições e a Lei 10.406/2002:

**CLÁUSULA PRIMEIRA:** Por esta ato fica alterado o **OBJETO SOCIAL** para **“REPARAÇÃO E MANUTENÇÃO DE COMPUTADORES E DE EQUIPAMENTOS PERIFÉRICOS, COMERCIO VAREJISTA ESPECIALIZADO DE EQUIPAMENTOS E SUPRIMENTOS DE INFORMÁTICA, PROMOÇÃO DE VENDAS, SUPORTE TÉCNICO, MANUTENÇÃO E OUTROS SERVIÇOS EM TECNOLOGIA DA INFORMAÇÕES, ALUGUEL DE MÁQUINAS E EQUIPAMENTOS PARA ESCRITÓRIO, REPRESENTANTES COMERCIAL SUPLEMENTOS PARA INFORMÁTICA, TRANSPORTE RODOVIÁRIO DE CARGA, EXCETO PRODUTOS PERIGOSOS E MUDANÇAS, INTERMUNICIPAL, INTERESTADUAL E INTERNACIONAL, ATIVIDADES DE MONITORAMENTO DE SISTEMA DE SEGURANÇA ELETRONICO, INSTALAÇÃO DE SISTEMAS DE SEGURANÇA SEM MONITORAMENTO”**.

**CLÁUSULA SEGUNDA:** Permanecem inalteradas as demais Cláusulas vigentes que não colidirem com as disposições do presente instrumento.

**CLÁUSULA TERCEIRA:** À vista das modificações ora ajustadas, consolida-se o Contrato Social, que passa a ter a seguinte redação:

**CONTRATO SOCIAL CONSOLIDADO**  
**PROC ESPECIALISTAS EM INFRAESTRUTURA DE TI LTDA**  
**CNPJ Nº 10.381.377/0001-91**

**ALDO MAURICIO ARENDT**, brasileiro, empresário, solteiro, nascido no município de Francisco Beltrão estado do Paraná em 07 de dezembro de 1985, residente e domiciliado sito à Rua Artibano Sutile nº1137, Bairro São Francisco, CEP:85.504-790 no município de Pato Branco estado do Paraná, portador da Cédula de Identidade Registro Geral sob nº 9.495.705-2 emitida pela Secretária de Segurança Pública do Estado do Paraná, e CPF sob nº 047271.259-43 sócio componente da Sociedade Empresária Limitada Unipessoal, que gira sob nome empresarial de **PROC ESPECIALISTAS EM INFRAESTRUTURA DE TI LTDA** tendo sua sede e foro à Rua Osvaldo Aranha Nº 906, Bairro Brasília, CEP: 85.504-025 no município de Pato Branco Estado do Paraná, inscrita no CNPJ sob nº 37.365.867/0001-50 e com Contrato social arquivado na M.M. Junta Comercial em 19 de maio de 2022, sob NIRE nº 41210753050:

**CLÁUSULA PRIMEIRA:** A Sociedade gira sob o nome empresarial de **PROC ESPECIALISTAS EM INFRAESTRUTURA DE TI LTDA** tendo sua sede e foro à Rua Osvaldo Aranha Nº 906, Bairro Brasília, CEP: 85.504-025 no município de Pato Branco Estado do Paraná, inscrita no CNPJ sob nº10.381.377/0001-91. (art. 997, II, CC/2002)

**SEGUNDA ALTERAÇÃO DE CONTRATO SOCIAL E CONSOLIDAÇÃO  
PROC ESPECIALISTAS EM INFRAESTRUTURA DE TI LTDA  
CNPJ Nº 10.381.377/0001-91 NIRE: 41210753050**



**CLÁUSULA SEGUNDA:** O objeto Social é o ramo de “REPARAÇÃO E MANUTENÇÃO DE COMPUTADORES E DE EQUIPAMENTOS PERIFÉRICOS, COMERCIO VAREJISTA ESPECIALIZADO DE EQUIPAMENTOS E SUPRIMENTOS DE INFORMÁTICA, PROMOÇÃO DE VENDAS, SUPORTE TÉCNICO, MANUTENÇÃO E OUTROS SERVIÇOS EM TECNOLOGIA DA INFORMAÇÕES, ALUGUEL DE MÁQUINAS E EQUIPAMENTOS PARA ESCRITÓRIO, REPRESENTANTES COMERCIAL SUPLEMENTOS PARA INFORMÁTICA, TRANSPORTE RODOVIÁRIO DE CARGA, EXCETO PRODUTOS PERIGOSOS E MUDANÇAS, INTERMUNICIPAL, INTERESTADUAL E INTERNACIONAL, ATIVIDADES DE MONITORAMENTO DE SISTEMA DE SEGURANÇA ELETRONICO, INSTALAÇÃO DE SISTEMAS DE SEGURANÇA SEM MONITORAMENTO”. (art. 997, II, CC/2002)

**CLÁUSULA TERCEIRA:** O Capital Social, no valor de R\$ 110.000,00 (cento e dez mil reais) divididos em 110.000 (cento e dez mil) quotas de R\$ 1,00 (Hum real) cada subscritas e integralizadas, em moeda corrente do País ficando assim distribuídos:

SÓCIOS	QUOTAS	CAPITAL - R\$	%
ALDO MAURICIO ARENDT	110.000	R\$110.000,00	100%
TOTAL	110.000	R\$110.000,00	100%

**CLÁUSULA QUARTA:** A sociedade iniciou suas atividades em **26 de setembro de 2008** e seu prazo de duração e por tempo indeterminado. (art. 53, III, F, Decreto nº 1.800/96)

**CLÁUSULA QUINTA:** A responsabilidade do sócio é restrita ao valor de suas quotas, mas responde solidariamente pela integralização do capital social. (**art. 1.052**, CC/2002)

**CLÁUSULA SEXTA:** A administração da sociedade será exercida pela sócia **ALDO MAURICIO ARENDT** que representará legalmente a sociedade e poderá praticar todo e qualquer ato de gestão pertinente ao objeto social. (ART. 997, VI; 1.013, 1.015; 1.064, CC)

**CLÁUSULA SÉTIMA:** Ao término de cada exercício, em 31 de Dezembro, o administrador prestará contas justificadas de sua administração, procedendo à elaboração do inventário, do balanço patrimonial e do balanço de resultado econômico, cabendo ao(s) sócio(s), os lucros ou perdas apuradas. (art. 1.065, CC)

**CLÁUSULA OITAVA:** Nos quatro meses seguintes ao término do exercício social, o sócio deliberara sobre as contas, podendo os lucros ser distribuídos ou a critério destes ficarem em reserva na sociedade e os prejuízos que por ventura se verificarem serão mantidos em conta especial, para serem amortizados nos exercícios futuros, e não sendo, serão suportados pelo sócio proporcionalmente as suas quotas Capital, e designara administrador quando for o caso.

**CLÁUSULA NONA;** A sociedade poderá levantar balanços intermediários ou intercalares e distribuir os lucros evidenciados nos mesmos.

**CLÁUSULA DÉCIMA:** A Sociedade poderá a qualquer tempo, abrir ou fechar filial ou outra dependência, mediante alteração contratual assinada por todos os sócios.

**CLÁUSULA DÉCIMA PRIMEIRA:** O sócio poderá fixar uma retirada mensal, a título de “pro labore”, cujo valor não ultrapasse o limite fixado pela legislação do Imposto de Renda, e demais disposições regulamentares pertinentes.

SEGUNDA ALTERAÇÃO DE CONTRATO SOCIAL E CONSOLIDAÇÃO  
PROC ESPECIALISTAS EM INFRAESTRUTURA DE TI LTDA  
CNPJ Nº 10.381.377/0001-91 NIRE: 41210753050



**CLÁUSULA DÉCIMA SEGUNDA:** Falecendo ou sendo interditado o sócio a sociedade continuará com os herdeiros e sucessores e o incapaz. Não sendo possível ou inexistindo interesse destes ou dos sócios remanescentes, o valor de seus haveres será apurado e liquidado com base na situação patrimonial da sociedade, à data da resolução verificada em balanço especialmente levantado.

**Parágrafo Único:** O mesmo procedimento será adotado em outros casos em que a sociedade se resolva em relação a seus sócios. (art. 1.028 e art. 1.031, CC/2002)

**CLÁUSULA DÉCIMA TERCEIRA:** O sócio declara, sob as penas da lei que não incorrem nas proibições previstas em lei para o exercício da atividade mercantil.

**CLÁUSULA DÉCIMA QUARTA:** O administrador declara, sob as penas da lei, de que não está impedido de exercer a administração da sociedade, por lei especial, ou em virtude de condenação criminal, ou por se encontrar sob os efeitos dela, a pena falimentar, de prevaricação, peita ou suborno, concussão, peculato, ou defesa da concorrência, contra as relações de consumo, fé pública, ou a de propriedade, (art. 1.011, § 1º CC e art. 37, II da Lei nº 8.934 de 1994)

**CLÁUSULA DÉCIMA QUINTA:** Declara para os efeitos de enquadramento como **MICROEMPRESA** que o valor da receita bruta anual da empresa não excederá o limite fixado no inciso I do art. 3º da Lei Complementar nº 123 de 14 de dezembro de 2006, e que não se enquadra em qualquer das hipóteses de exclusão relacionadas no § 4º do art. 3º da mencionada lei.

**CLÁUSULA DÉCIMA SEXTA:** Fica eleito o foro da comarca de Pato Branco Estado do Paraná, para o exercício e o cumprimento dos direitos e obrigações resultantes deste contrato.

- E, por assim estar justo e contratado, lavra, data e assina o presente instrumento, obrigando-se fielmente por si a seus herdeiros a cumpri-lo em todos os seus termos.

Pato Branco-Pr, 22 de abril de 2024.

**ALDO MAURICIO ARENDT**  
CPF: 047271.259-43



## ASSINATURA ELETRÔNICA

Certificamos que o ato da empresa PROC ESPECIALISTAS EM INFRAESTRUTURA DE TI LTDA consta assinado digitalmente por:

IDENTIFICAÇÃO DO(S) ASSINANTE(S)	
CPF/CNPJ	Nome
04727125943	ALDO MAURICIO ARENDT



CERTIFICO O REGISTRO EM 26/04/2024 08:47 SOB N° 20242852670.  
PROTOCOLO: 242852670 DE 25/04/2024.  
CÓDIGO DE VERIFICAÇÃO: 12405913241. CNPJ DA SEDE: 10381377000191.  
NIRE: 41210753050. COM EFEITOS DO REGISTRO EM: 22/04/2024.  
PROC ESPECIALISTAS EM INFRAESTRUTURA DE TI LTDA

LEANDRO MARCOS RAYSEL BISCAIA  
SECRETÁRIO-GERAL  
[www.empresafacil.pr.gov.br](http://www.empresafacil.pr.gov.br)



BRASIL  
(HTTPS://GOV.BR)

# Confirmação da Autenticidade de Certidões

## Resultado da Confirmação de Autenticidade de Certidão

CNPJ: 10.381.377/0001-91

Código de Controle: D6A8.E26E.95E4.702F

Data da Emissão: 05/06/2024

Hora da Emissão: 03:42:36

Tipo Certidão: Positiva com Efeitos de Negativa

Certidão Positiva com Efeitos de Negativa emitida em 05/06/2024, com validade até 02/12/2024.

[Página Anterior \(/Servicos/certidaointernet/PJ/Autenticidade/Voltar\)](#)

[Nova consulta \(/Servicos/certidaointernet/PJ/Autenticidade/Confirmar\)](#)







SECRETARIA DA FAZENDA



## Informações do Documento

<b>Certidão</b>	033729305-55
<b>Tipo</b>	Certidão Negativa de Débitos Tributários e de Dívida Ativa Estadual - Automática
<b>Fornecida para o</b>	CNPJ 10.381.377/0001-91 PROC ESPECIALISTAS EM INFRAESTRUTURA DE TI LTDA
<b>Data de Emissão</b>	06/06/2024 11:51:32
<b>Data de Validade</b>	04/10/2024

[VOLTAR](#)

Secretaria da Fazenda  
Av. Vicente Machado, 445 - Centro  
80420-902 - Curitiba - PR  
[Localize no mapa](#)

[Privacidade - Termos](#)



MUNICÍPIO DE

**PATO BRANCO**

**SECRETARIA MUNICIPAL  
DE ADMINISTRAÇÃO E FINANÇAS**

**DIVISÃO DE FISCALIZAÇÃO E TRIBUTAÇÃO**

CERTIDÃO POSITIVA COM EFEITO DE NEGATIVA DE TRIBUTOS MUNICIPAIS - CADASTRO ECONÔMICO

CADASTRO MUNICIPAL: 329654-0

NOME/RAZÃO: PROC ESPECIALISTAS EM INFRAESTRUTURA DE TI LTDA

CNPJ/CPF.: 10.381.377/0001-91

LOCALIZ...: RUA OSWALDO ARANHA, 000906 - BRASÍLIA

ALVARÁ NR.: 406/2014

MUNICÍPIO.: PATO BRANCO UF: PR



FINALIDADE: Consulta de Débitos

Certificamos para os devidos fins que de conformidade com as informações prestadas pelos órgãos competentes desta Prefeitura no cadastro econômico do sujeito passivo acima identificado, que CONSTAM DÉBITOS NÃO VENCIDOS OU CUJA EXIGIBILIDADE ENCONTRAM-SE SUSPENSAS referente a Tributos Municipais inscritos ou não em Dívida Ativa, até a presente data.

A Fazenda Municipal reserva-se o direito de cobrar Dívidas posteriormente constatadas, mesmo referente a períodos compreendidos nesta CERTIDÃO.

A presente certidão está condicionada à verificação de sua autenticidade na Internet, no endereço <<http://www.patobranco.pr.gov.br>> ou através do QR Code com os dados abaixo:

Emitida em: 07/06/2024.

Válida até: 05/09/2024.

Ano da Certidão.....: 2024

Número da certidão.....: 0038475

Código de autenticidade da certidão: 91647775091647



Certidão emitida no Portal do Cidadão, com base na Lei Municipal.

Pato Branco - PR em, 07 de Junho de 2024.

ATENÇÃO: QUALQUER RASURA OU EMENDA INVALIDARÁ ESTE DOCUMENTO.

ATENÇÃO: QUALQUER RASURA OU EMENDA INVALIDARÁ ESTE DOCUMENTO.

PREFEITURA DE PATO BRANCO - Rua Caramuru, 271, Centro, 85501-064

<http://www.patobranco.pr.gov.br>



## Histórico do Empregador

O Histórico do Empregador apresenta os registros dos CRF concedidos nos últimos 24 meses, conforme Manual de Orientações Regularidade do Empregador.

Inscrição: 10.381.377/0001-91

Razão social: PROC ESPECIALISTAS EM INFRAESTRUTURA DE

Data de Emissão/Leitura	Data de Validade	Número do CRF
03/06/2024	03/06/2024 a 02/07/2024	2024060301501786107802
15/05/2024	15/05/2024 a 13/06/2024	2024051518581786107860
26/04/2024	26/04/2024 a 25/05/2024	2024042604165816214555
07/04/2024	07/04/2024 a 06/05/2024	2024040703330287910769
19/03/2024	19/03/2024 a 17/04/2024	2024031908085908312991
29/02/2024	29/02/2024 a 29/03/2024	2024022907242998388156
10/02/2024	10/02/2024 a 10/03/2024	2024021001155808788821
22/01/2024	22/01/2024 a 20/02/2024	2024012206500920656706
03/01/2024	03/01/2024 a 01/02/2024	2024010318590934082277
15/12/2023	15/12/2023 a 13/01/2024	2023121505232822622402
26/11/2023	26/11/2023 a 25/12/2023	2023112601353412064568
07/11/2023	07/11/2023 a 06/12/2023	2023110705290856985354
19/10/2023	19/10/2023 a 17/11/2023	2023101907364696575630
30/09/2023	30/09/2023 a 29/10/2023	2023093001281186834996
11/09/2023	11/09/2023 a 10/10/2023	2023091119200585355510
23/08/2023	23/08/2023 a 21/09/2023	2023082319215000854378
04/08/2023	04/08/2023 a 02/09/2023	2023080406002801393983
16/07/2023	16/07/2023 a 14/08/2023	2023071603043492276502
27/06/2023	27/06/2023 a 26/07/2023	2023062708230712855185
08/06/2023	08/06/2023 a 07/07/2023	2023060801321675933391
20/05/2023	20/05/2023 a 18/06/2023	2023052001400714735522
01/05/2023	01/05/2023 a 30/05/2023	2023050101154115977047
12/04/2023	12/04/2023 a 11/05/2023	2023041201393913608632
24/03/2023	24/03/2023 a 22/04/2023	2023032401291578668565
05/03/2023	05/03/2023 a 03/04/2023	2023030501202912211085
14/02/2023	14/02/2023 a 15/03/2023	2023021401375505214998
26/01/2023	26/01/2023 a 24/02/2023	2023012601365991580046
07/01/2023	07/01/2023 a 05/02/2023	2023010701335064988218
19/12/2022	19/12/2022 a 17/01/2023	2022121901193917923940
30/11/2022	30/11/2022 a 29/12/2022	2022113001342908550612
11/11/2022	11/11/2022 a 10/12/2022	2022111101111050100000

Emissão/Leitura	Data de Validade	Numero do CRF
23/10/2022	23/10/2022 a 21/11/2022	2022102301413754884469
04/10/2022	04/10/2022 a 02/11/2022	2022100401330444874491
15/09/2022	15/09/2022 a 14/10/2022	2022091501414016378126
27/08/2022	27/08/2022 a 25/09/2022	2022082701330534136743
08/08/2022	08/08/2022 a 06/09/2022	2022080801215288365190
20/07/2022	20/07/2022 a 18/08/2022	2022072001422069462522
01/07/2022	01/07/2022 a 30/07/2022	2022070101351963278357
12/06/2022	12/06/2022 a 11/07/2022	2022061201071039302930



Resultado da consulta em 10/06/2024 10:05:33

[Voltar](#)

PODER JUDICIÁRIO  
JUSTIÇA DO TRABALHO**CERTIDÃO NEGATIVA DE DÉBITOS TRABALHISTAS**

Nome: PROC ESPECIALISTAS EM INFRAESTRUTURA DE TI LTDA (MATRIZ E FILIAIS)

CNPJ: 10.381.377/0001-91

Certidão n°: 39660181/2024

Expedição: 06/06/2024, às 14:09:11

Validade: 03/12/2024 - 180 (cento e oitenta) dias, contados da data de sua expedição.

Certifica-se que **PROC ESPECIALISTAS EM INFRAESTRUTURA DE TI LTDA (MATRIZ E FILIAIS)**, inscrito(a) no CNPJ sob o n° **10.381.377/0001-91**, **NÃO CONSTA** como inadimplente no Banco Nacional de Devedores Trabalhistas.

Certidão emitida com base nos arts. 642-A e 883-A da Consolidação das Leis do Trabalho, acrescentados pelas Leis ns.º 12.440/2011 e 13.467/2017, e no Ato 01/2022 da CGJT, de 21 de janeiro de 2022. Os dados constantes desta Certidão são de responsabilidade dos Tribunais do Trabalho.

No caso de pessoa jurídica, a Certidão atesta a empresa em relação a todos os seus estabelecimentos, agências ou filiais.

A aceitação desta certidão condiciona-se à verificação de sua autenticidade no portal do Tribunal Superior do Trabalho na Internet (<http://www.tst.jus.br>).

Certidão emitida gratuitamente.

**INFORMAÇÃO IMPORTANTE**

Do Banco Nacional de Devedores Trabalhistas constam os dados necessários à identificação das pessoas naturais e jurídicas inadimplentes perante a Justiça do Trabalho quanto às obrigações estabelecidas em sentença condenatória transitada em julgado ou em acordos judiciais trabalhistas, inclusive no concernente aos recolhimentos previdenciários, a honorários, a custas, a emolumentos ou a recolhimentos determinados em lei; ou decorrentes de execução de acordos firmados perante o Ministério Público do Trabalho, Comissão de Conciliação Prévia ou demais títulos que, por disposição legal, contiver força executiva.



MUNICÍPIO DE CORONEL VIVIDA – ESTADO DO PARANÁ

## ATA DE ABERTURA E JULGAMENTO

REF.: Licitação Especial nº 01/2024.

OBJETO: Contratação de um conjunto integrado de solução tecnológica inovadora voltada para a captação de imagens, dados e informação por videomonitoramento, através de inteligência artificial, de acordo com as especificações constantes no edital.

**Empresa Proponente:**

PROC ESPECIALISTAS EM INFRAESTRUTURA DE TI LTDA.

**Empresa Credenciada:**

PROC ESPECIALISTAS EM INFRAESTRUTURA DE TI LTDA – Aldo Mauricio Arendt

**Empresa Habilitada:**

PROC ESPECIALISTAS EM INFRAESTRUTURA DE TI LTDA.

Às nove horas do dia dez do mês de junho do ano de dois mil e vinte e quatro, na sala de reuniões da Prefeitura de Coronel Vivida, Estado do Paraná, na Praça Angelo Mezzomo, s/n, centro, o Presidente da Comissão Especial de Licitação, Sr. Gustavo Gomes Kuhn, designado pela Portaria nº 09 de 06 de maio de 2024, deu início à sessão de abertura e julgamento das propostas e documentação apresentadas para a Licitação Especial nº 01/2024 e suas especificações. Aberta a reunião pelo Presidente, constatou-se o comparecimento da proponente acima citada. No credenciamento, fez-se presente o representante da proponente acima mencionada, o qual apresentou contrato social e documento pessoal, tendo a comissão especial considerado a proponente credenciada. Em seguida, deu-se início à abertura do envelope nº 01 com a proposta da proponente credenciada, sendo a mesma conferida e rubricada, de modo que a proponente ofertou o valor máximo de R\$ 300.000,00 (trezentos mil reais) expresso na Proposta de Preços. A proponente PROC ESPECIALISTAS EM INFRAESTRUTURA DE TI LTDA obteve pontuação máxima 100 (cem) pontos na análise de sua proposta, sendo a mesma classificada. A comissão especial comunicou a pontuação atribuída e abriu prazo para manifestação de intenção de recurso, não sendo manifestada a intenção pelo representante proponente, portanto o Presidente comunicou que o processo passara para a próxima fase, ou seja análise dos documentos de habilitação. Em seguida passou-se para a abertura do envelope nº 02 documentação de habilitação, a qual foi conferida e rubricada pelo Presidente e demais membros da comissão e representantes das empresas participantes, sendo declarada a proponente habilitada. Indagada acerca da intenção de interpor recurso, o representante da proponente renunciou expressamente ao direito de recurso. Nada mais havendo a tratar, o Presidente encerrou a reunião, sendo lavrada a presente ata que vai assinada por ele, pelos membros da comissão e pelo representante da proponente credenciada.

Coronel Vivida, 10 de junho de 2024.

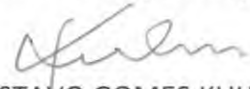
  
GUSTAVO GOMES KUHN  
Presidente

  
SILVONEI LANGENBERG  
Membro

  
FRANCHY RECH  
Membro

  
ALDO MAURICIO ARENDT  
PROC ESPECIALISTAS EM INFRAESTRUTURA DE TI LTDA  
Proponente





MUNICÍPIO DE CORONEL VIVIDA – ESTADO DO PARANÁ



PARECER DA COMISSÃO ESPECIAL DE LICITAÇÃO

LICITAÇÃO ESPECIAL Nº 01/2024

DATA: 06/05/24

ABERTURA: 10/06/24

HORÁRIO: 09:00

OBJETO: CONTRATAÇÃO DE UM CONJUNTO INTEGRADO DE SOLUÇÃO TECNOLÓGICA INOVADORA VOLTADA PARA A CAPTAÇÃO DE IMAGENS, DADOS E INFORMAÇÃO POR VIDEOMONITORAMENTO, ATRAVÉS DE INTELIGÊNCIA ARTIFICIAL, DE ACORDO COM AS ESPECIFICAÇÕES CONSTANTES NO EDITAL.

Analisa a proposta apresentada pelo licitante concorrente no edital epigrafado, a Comissão Especial de Licitação encaminha ao setor jurídico o processo licitatório para parecer de julgamento e posterior envio ao chefe do poder executivo, para a decisão final quanto à adjudicação e homologação do objeto ao licitante:

ITEM	FORNECEDOR	NÚMERO DO CNPJ	VALOR TOTAL R\$
01	PROC ESPECIALISTAS EM INFRAESTRUTURA DE TI LTDA	10.381.377/0001-91	300.000,00

Nas condições de sua proposta e do edital.

Valor total da licitação é de R\$ 300.000,00 (trezentos mil reais).

Nada mais havendo a constar, finalizamos o presente Parecer que vai adiante assinado pelos membros da Comissão Especial de Licitação.

Coronel Vivida, 10 de junho de 2024.

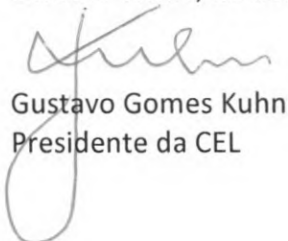
  
Gustavo Gomes Kuhn  
Presidente da CEL

  
Franchy Rech  
Membro da CEL

  
Silvonei Langenberg  
Membro da CEL



## PARECER JURÍDICO

Trata-se de procedimento licitatório na modalidade especial prevista na Lei Complementar nº 182/2021, o qual objetiva contratar um conjunto integrado de solução tecnológica inovadora voltada para a captação de imagens, dados e informação por videomonitoramento, por meio de inteligência artificial.

Os autos foram analisados por esta Procuradoria Jurídica, tendo sido emitido parecer prévio acerca da fase interna.

Nessa oportunidade, o feito é encaminhado novamente para parecer jurídico, no que tange à legalidade da tramitação da fase externa do certame.

Pois bem.

O aviso de licitação foi publicado nos órgãos de imprensa oficial escrita, no Diário Oficial Eletrônico do Município e do Estado do Paraná. Ainda, consta o comprovante do protocolo na Câmara de Vereadores e no mural do Município.

No referido Edital restou estabelecido que a abertura das propostas se daria no dia 10/06/2024, respeitando-se o prazo mínimo de 30 (trinta) dias, previsto no art. 13, § 2º, da Lei Complementar nº 182/2021.

Observo que foram acostados ao procedimento licitatório a ata da reunião de abertura e julgamento, cuja análise documental foi realizada pela Comissão Especial designada. Da mesma forma consta o parecer e a adjudicação, devidamente assinado pela Comissão Especial.

Diante do exposto, nos estritos limites da análise jurídica, excluídos os aspectos técnicos e o juízo de oportunidade e conveniência do ajuste, a análise documental já realizada pela Comissão Especial, não se observa na fase externa do presente certame ofensa à legislação capaz de obstar o prosseguimento do feito.

Este é o parecer.

Coronel Vivida/PR, 12 de junho de 2024.

**Daniel Proença Larsson**

OAB/PR 90.028

Procurador Jurídico